

Dampflokomotive
Steam locomotive
Locomotive vapeur

BR 638 ÖBB
Class 638 ÖBB
Série 638 ÖBB

Roco

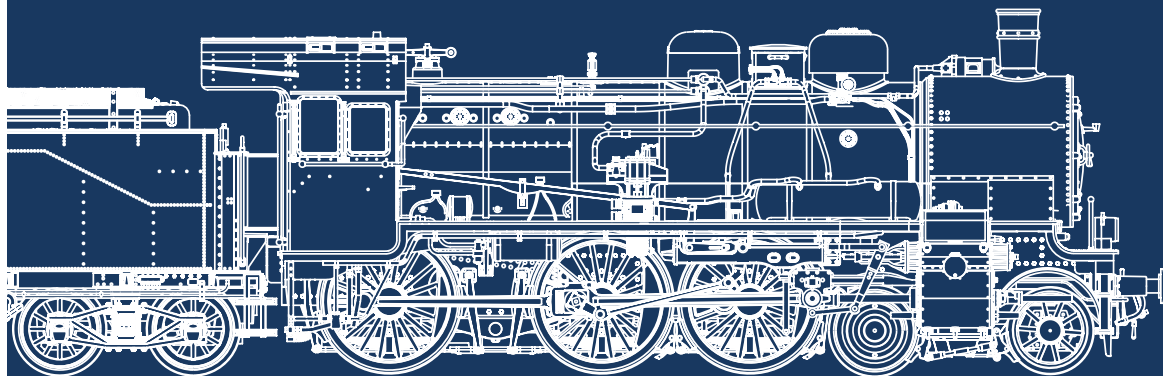

71393



71394



79394

Handbuch

D

Manual

GB

Manuel

F

www.roco.cc

Auspacken des Modells! / Unwrap model! / Déballage du modèle!

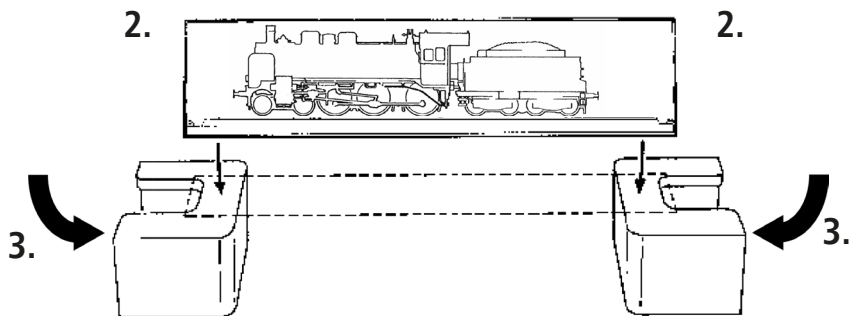
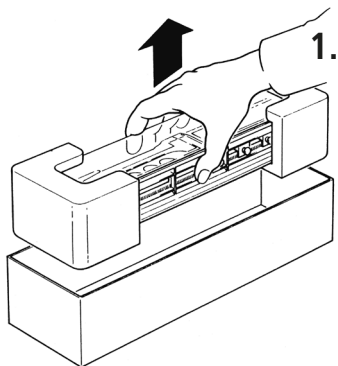

Beiblatt Auspacken beachten!
Please follow unwrap extra sheet!
Notez la feuille supplémentaire Déballage !

Auspacken des Modells! / Unwrap model! / Déballage du modèle!

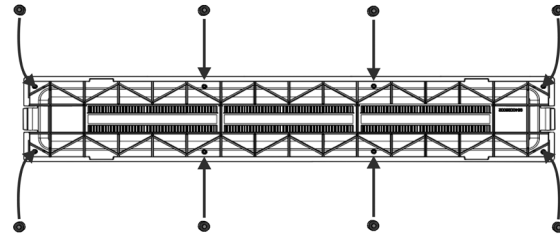
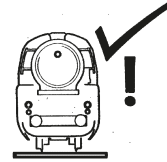
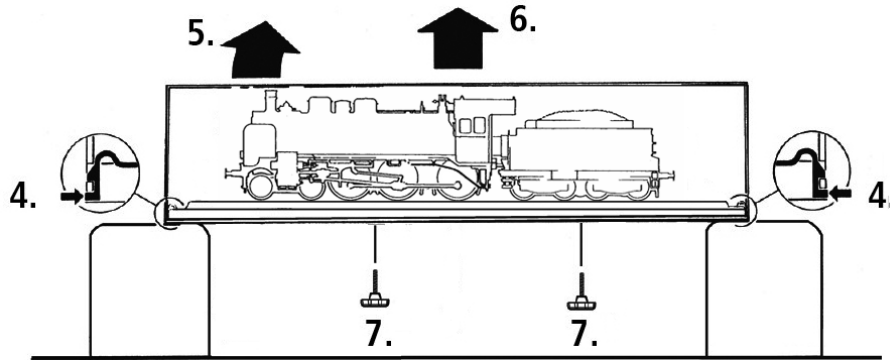

Inhaltsverzeichnis

D

Einleitung 5

Inbetriebnahme

- Vor der ersten Inbetriebnahme 7
- Einfahren des Modells 8
- Betriebsbedingungen 8
- Aufrüstung 9 – 10
- Dampfdestillat einfüllen (**nur für 71394 / 79394**) ... 11 – 12
- Nachrüsten eines PluX Decoders (**nur für 71393**) 13

Wartung und Pflege

- Lok-Tender trennen 14 – 15
- Motor 16
- Reinigung der Radstromkontakte 17
- Schmierung 18 – 19
- Haftreifenwechsel 20
- Schleiferwechsel (**nur für 79394**) 20



Der Sounddecoder (nur für 71394 / 79394)

- Funktionstastenbelegung (Werkszustand) 21 – 22
- Decodereinstellungen 23
- CV-Liste 23 – 24
- Betrieb mit DCC-Zentrale (Z21 multiMAUS) 25
- Zusatzfunktion 25

Ausgangsbelegung 70

Ersatzteilliste 74 – 87

Zeichenerklärung

-  Gleichstrom mit Schnittstelle
-  Gleichstrom mit Sound, Dampf und Decoder
-  Wechselstrom mit Sound, Dampf und Decoder

Einleitung

Lieber Modellbahnfreund,

vielen Dank für den Kauf unseres Modells der BR 638. Die vorliegende Betriebsanleitung soll Ihnen helfen, die umfangreichen Funktionen Ihrer BR 638 zu nutzen.

Wir wünschen viel Vergnügen und eine Gute Fahrt!

Ihr Roco-Team

ACHTUNG bei Modellen mit eingebautem oder nachgerüstetem Dampfentwickler:

Bitte transportieren und bewahren sie dieses Modell nur trocken und gesichert im Originalkarton auf. Wird das Modell mit gefülltem Dampfgenerator gekippt, so läuft das Dampföl wieder aus. Nur vollständig entleerte Modelle werden im Zuge von Gewährleistungsansprüchen bearbeitet. Bei Nichtbeachtung erlischt der Gewährleistungsanspruch. Das eingesandte Modell wird in solchen Fällen kostenpflichtig an den Einsender retourniert.

Zum Vorbild

D

Mit fast 4.000 produzierten Exemplaren ging die preußische P 8, später eingereiht als Baureihe 38, als eine der zahlenmäßig stärksten Dampflokomotiven überhaupt in die Geschichte ein. Nach den Wirren der beiden Weltkriege waren sie nahezu bei allen europäischen Bahnverwaltungen im Einsatz. In Österreich verblieben letztendlich fünf Lokomotiven und bildeten die ÖBB-Reihe 638.

Inbetriebnahme

■ Vor der ersten Inbetriebnahme

Um schlechte Laufeigenschaften oder Schäden zu vermeiden müssen die Kuppelstangenlager vor der ersten Inbetriebnahme an Ihrem Modell geölt werden. Hierzu empfehlen wir den ROCO-Öler 10906.

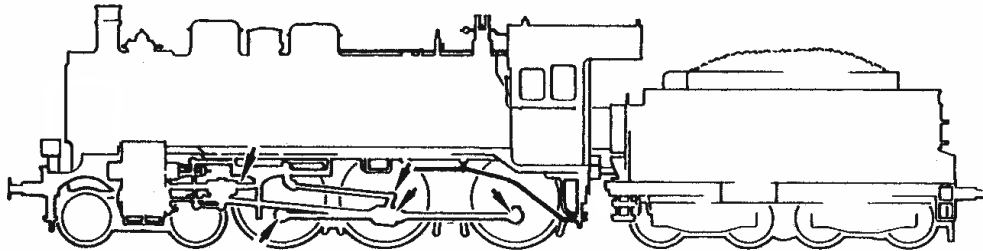

D

71393

71394

79394

■ Einfahren

D

Es empfiehlt sich, das Modell 30 Minuten vorwärts und 30 Minuten rückwärts ohne Belastung einlaufen zu lassen, damit Ihr Modell einen optimalen Rundlauf und beste Zugkraft bekommt.

71393

■ Betriebsbedingungen

71394

79394

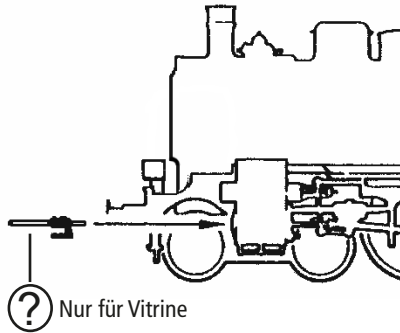

Der kleinste befahrbare Radius für dieses Modell – ohne Kolbenschutzrohre – ist R2 (358 mm) des ROCO-Gleissystems.

Der einwandfreie Lauf Ihres Modells ist nur auf sauberen Schienen gewährleistet. Hierzu empfehlen wir den **ROCO-Schienenreinigungswagen Art. Nr. 46400** und bei etwas stärkerer Verschmutzung den **ROCO-Schienen-Reinigungsgummi Art. Nr. 10002**.

■ Aufrüstung

Sie können für ihren Fahrbetrieb unter verschiedenen Kupplungen wählen. Wir empfehlen den Einsatz der ROCO-Kurzkupplung.

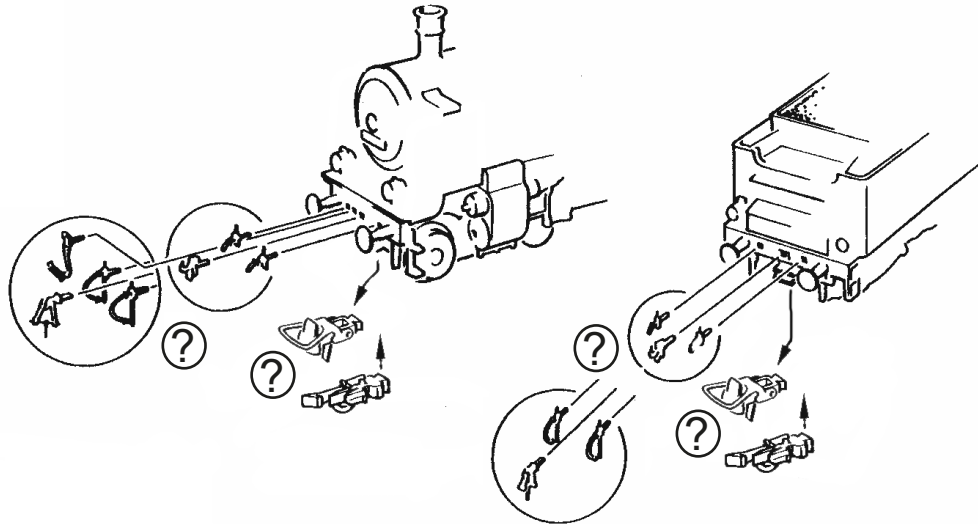

Ⓚ Wahlweise

D
71393
71394
79394

D

71393

71394

79394

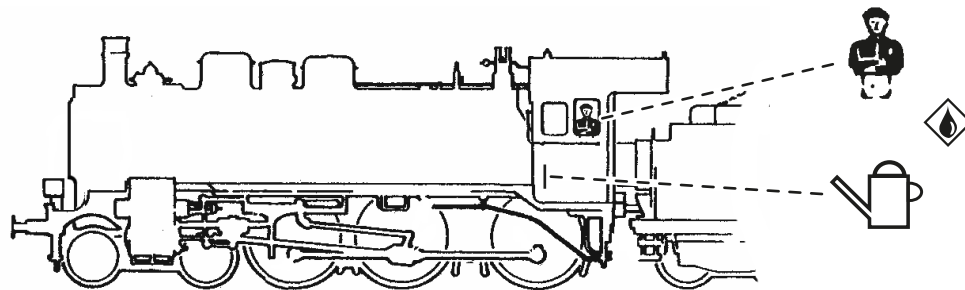

Im beigelegten Zurüstbeutel finden Sie auch kleine vorbildgetreue Steckteile für eine erweiterte Aufrüstung Ihres Modells, die Sie bitte vorsichtig montieren.

Kleben nur mit
audrücklichen
Hinweis!



■ **Dampfdestillat einfüllen (nur für Artikel 71394 und 79394)**

In das analog Modell 71393 darf keinesfalls Dampföl eingefüllt werden!



max. 2ml !



Art. 10908

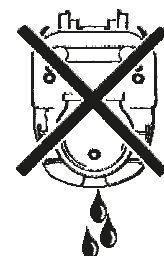
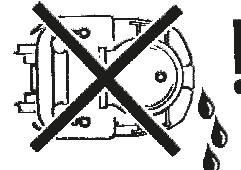
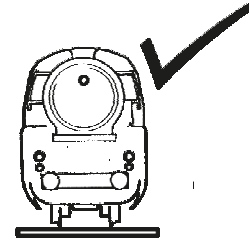

D

71394

79394

D

71394

79394

Achtung für Dampfbetrieb!



Im Inneren des Kessels befindet sich ein Schwamm, der das Dampföl für den Betrieb aufsaugt. Wir empfehlen, das Dampföl im Betrieb vollständig zu verbrauchen und danach das Dampfsystem auszuschalten. Sollten Sie zu viel Dampföl (mehr als 2ml) eingefüllt haben, können Sie das überschüssige Öl ganz einfach absaugen (siehe Abb.).

Damit können Verschmutzungen durch das Dampföl im Inneren des Modells weitgehend vermieden werden.



■ **Nachrüsten eines PluX Decoders (nur für Artikel 71393)**

Zuerst das Tendergehäuse abnehmen (siehe Kapitel: Wartung und Pflege Fig. 1, Seite 14). Danach den Brückenstecker aus der Schnittstelle entfernen (sorgsam Aufbewahren). Zuletzt den Stecker des Decoders lage-richtig einsetzen.

Decoder 22-pin

Decoder 16-pin

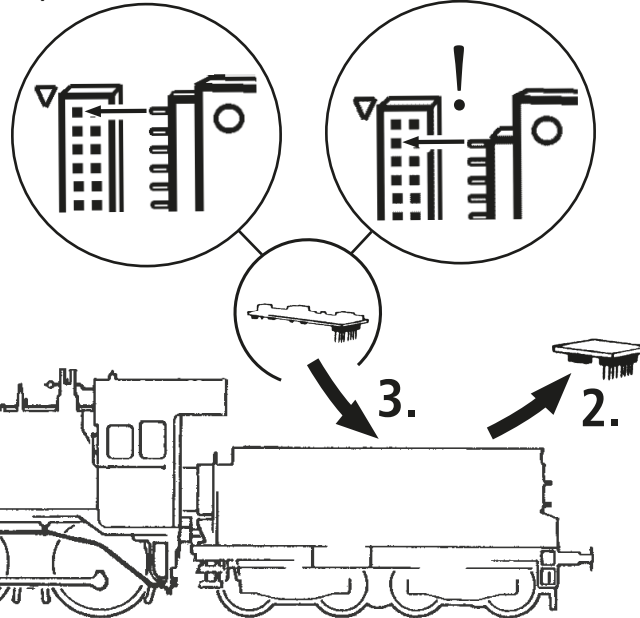

1. siehe } Fig. 1

D

71393

16-pin

Wartung und Pflege

D Damit Ihnen Ihr Modell lange Freude bereitet, sind regelmäßig (ca. alle 30 Betriebsstunden) gewisse **Servicearbeiten** zweckmäßig.

71393

71394

79394

Fig. 1

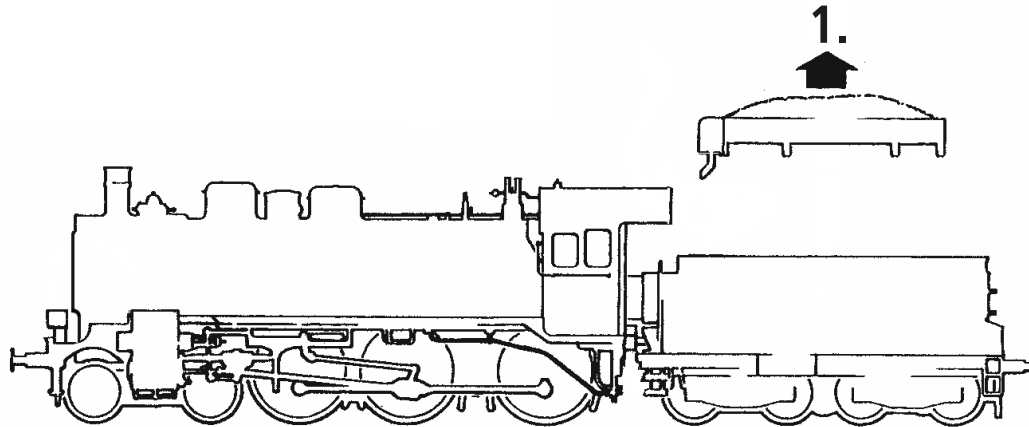

■ Lok-Tender trennen



Achtung!

Bevor der Tender von der Lok getrennt wird, muss vorher zwingend der Stecker von der Platine gelöst werden!

1. siehe } Fig. 1

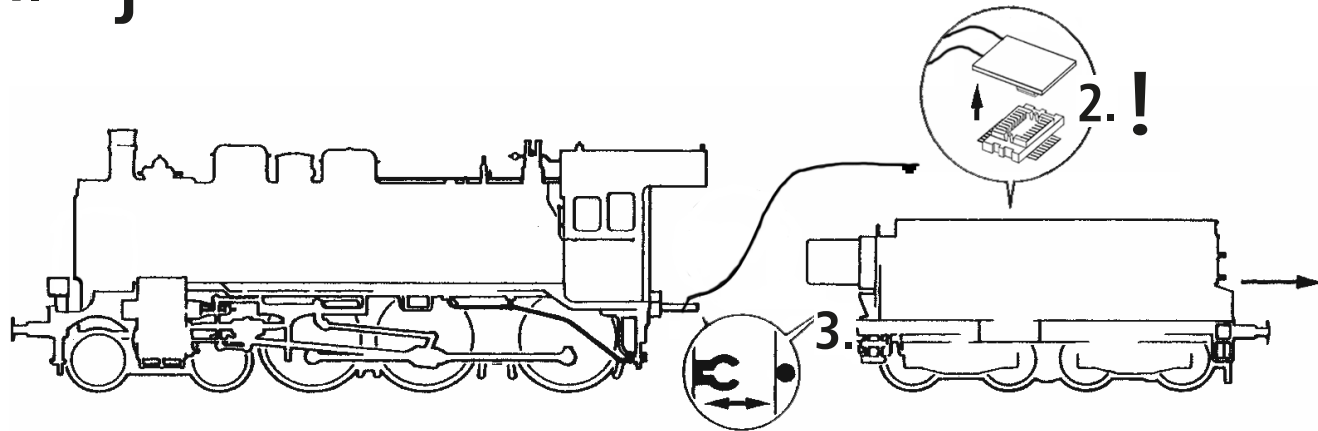

D
71393
71394
79394

■ Motor

Der Motor ist wartungsfrei.



71393

71394

79394



Wichtiger Hinweis! Der Motor dieses Modells ist konstruktionsbedingt eng verbaut.

Ein eventueller Ausbau des Motors erfordert feinmechanische und elektronische Kenntnisse!

Um Beschädigungen durch unsachgemäße Handhabung zu vermeiden, wenden Sie sich diesbezüglich an Ihren Roco-Fachhändler oder an eine Fachwerkstätte!

■ Reinigung der Radstromkontakte

Radstromkontakte können auf unsauberen Schienen leicht verschmutzen. Bitte **entfernen Sie vorsichtig** mit einem kleinen Pinsel **den Schmutz** an den gekennzeichneten Stellen.

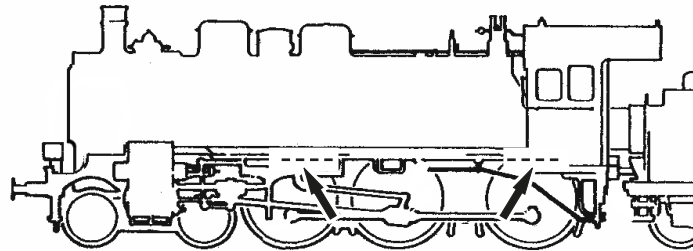
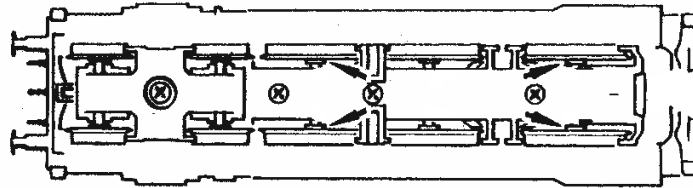
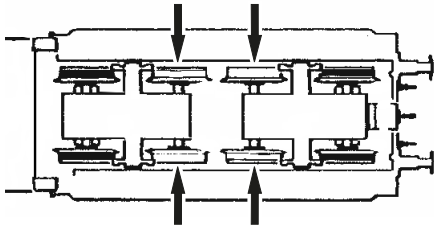

D
71393
71394
79394

■ Ölen

Versehen Sie die im Schmierplan gekennzeichneten Stellen mit nur **kleinen Öltropfen**. Wir empfehlen den **ROCO-Öler** Art. Nr **10906**.

D

71393

71394

79394

→ 10906

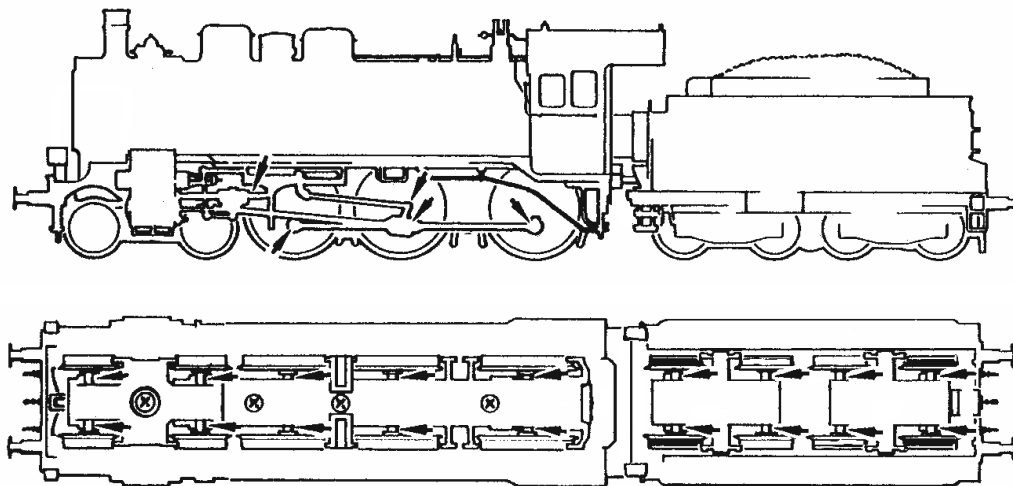

■ **Schmierung**

Zur Schmierung der Getriebeteile (Zahnräder) empfehlen wir das **ROCO-Spezialfett 10905**. Im Falle der Schmierung diese Teile bitte nicht ölen.

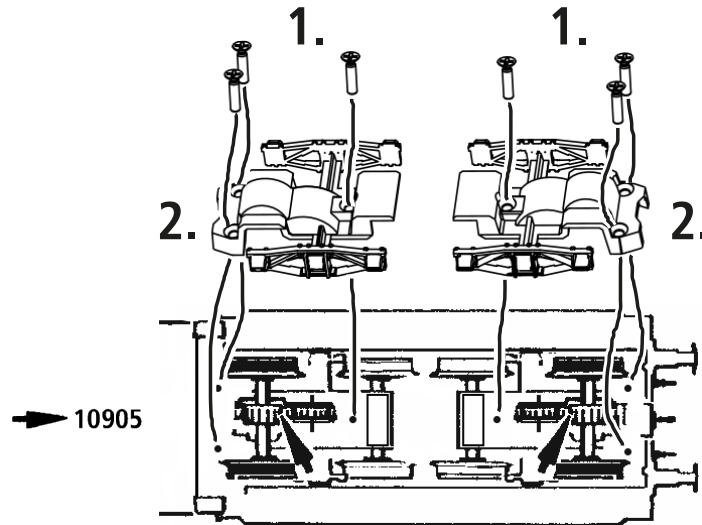

D

71393

71394

79394

D

71393

71394

79394

■ Haftreifenwechsel

Die Haftreifen mit einer Nadel oder mit einem feinen Schraubendreher abziehen. Beim Aufziehen der neuen Haftreifen bitte darauf achten, dass dieser sich nicht verdreht.

4x 

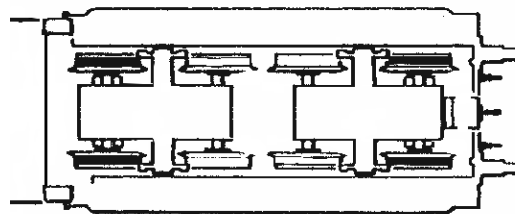

■ Schleiferwechsel (nur für 79394)

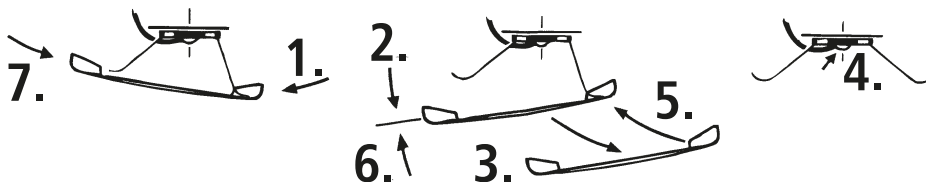

Der Sounddecoder

■ Funktionstastenbelegung (Auslieferungszustand)

Das Modell ist ab Werk auf die Adresse 03 eingestellt

F-Taste	Funktion für 71394 / 79394
F0	Licht vorne weiß
F1	Sound
F2	Dampfgenerator
F3	Pfeife kurz
F4	Pfeife lang
F5	An/Abkuppeln
F6	Rangiergang / Rangierlicht
F7	Kurvenquietschen (nur mit F1 und in Fahrt)
F8	Zweites Soundset (Aktivieren mit F1 und im Stillstand)
F9	Schlusslicht
F10	Schaffnerpiff
F11	Führerstandsbeleuchtung

D

71394

79394

D

71394

79394

F-Taste		Funktion für 71394 / 79394	
F12	Triebwerksbeleuchtung		
F13	Entwässern (nur mit F1 EIN)		
F14	Mute - Taste		
F15	Speisepumpe		
F16	Kohleschaufeln		
F17	Injektor		
F18	Lichtmaschine		
F19	Hilfsbläser		
F20	Luftpumpe schnell		
F21	Luftpumpe langsam		
F22	Ausschlacken	F24	Lautstärke +
F23	Glocke	F25	Lautstärke -

■ Decodereinstellungen

Der in diesem Modell enthaltene Sounddecoder der Firma ZIMO wurde optimal auf die Lok eingestellt. Dennoch können Sie viele Decoder-Eigenschaften Ihren Wünschen anpassen. Dazu lassen sich bestimmte Parameter (die so genannten CVs – Configuration Variable – oder Register) verändern. Prüfen Sie aber vor jeder Programmierung, ob diese tatsächlich notwendig ist. Falsche Einstellungen können dazu führen, dass der Decoder nicht richtig reagiert.

Für einen hohen Fahrkomfort ist der Decoder werkseitig auf 28/128 Fahrstufen vorprogrammiert. Damit ist er mit allen modernen DCC- (Z21 multiMAUS) und Motorola®-Steuergeräten einsetzbar.



Der Sounddecoder wurde speziell für die zusätzlichen Funktionen verändert und darf nicht gegen einen im Handel erhältlichen Decoder ausgetauscht werden.



Soll das Modell umprogrammiert werden, darf nur das Modell auf dem Programmiergleis stehen.

■ CV-Liste

CV	Name	Werte	Default Werte
1	Adresse (= kurze Adresse)	01 – 99	3
2	Anfahrspannung (kleinste Kriechgeschwindigkeit)	01 – 255	1
3	Beschleunigungszeit (vom Stillstand bis Maximalgeschwindigkeit)	00 – 255	20
4	Bremszeit (von Maximalgeschwindigkeit bis Stillstand)	00 – 255	18
5	Maximalgeschwindigkeit	00 – 255	210

D

71394

79394

D

71394

79394

6	Mittengeschwindigkeit (bei mittlerer Fahrstufe) - Wert 1 entspricht 1/3 von Vmax. (CV5)	00 – 255	1
7	Decoderversionsnummer (nur lesen! Lesbar nur an lesefähigen Verstärkern/Zentralen). Wichtig! Für die Nutzung der Z21 multiMAUS zum Erreichen von CV's größer als CV255: Mit der kurzfristigen Programmierung der CV7 wird nur der anschließende Programmierzugriff mit dem Wert 10 um 100 CV-Plätze erhöht (also CV166 greift dann z.B. auf CV266 zu!) Wert 20 um 200 CV-Plätze erhöht		
8	Reset-Funktion Zurücksetzen aller Werte auf Werkseinstellung; (An lesefähigen Verstärkern/Zentralen ist die Herstellererkennung lesbar)		08 = Reset
266	Gesamtlautstärke aller Geräusche	00 – 255	65

Einstellungen PWM Rauchgenerator

137	Rauch Stillstand	15 – 240	22
138	Rauch konstante Fahrt	15 – 240	22
139	Rauch Beschleunigung	15 – 240	22
	Das Ändern dieser Werte erfolgt auf eigene Gefahr und wird nur zwischen Wert 15-240 empfohlen, da es sonst zu Überhitzung kommen kann!		

■ Betrieb mit DCC-Zentrale (Z21 multiMAUS)

Da die Z21 multiMAUS (ab Firmware Version V1.05) über 28 Funktionstasten und einer Lichttaste verfügt, ist die Bedienung damit besonders komfortabel.

Für kabellose Freiheit verbunden mit den Vorteilen der praktischen Z21 multiMAUS, können Sie Ihre Lokomotive auch per Z21 WLANMAUS steuern.

Eine weitere Variante der einfachen Bedienung ist die Z21 App über Ihr Smartphone oder Tablet. Die App erlaubt es Ihnen sogar alle Lokdaten und voreingestellten Funktionen mühelos aus unserer Datenbank zu importieren.

Programmierarten

Wir empfehlen: Direkt CV-Programmierung (bytewise) oder POM-Modus (Programmierung am Hauptgleis).

Das Programmieren ist im Handbuch der Z21 multiMAUS / Z21 WLANMAUS beschrieben.

Informationen zum Programmieren mit der Z21 App finden Sie unter <https://www.z21.eu/de/z21-system/z21-app/tutorials>

Auslesen:

Mit einer entsprechenden Ausrüstung (z.B. / Z21 / z21 / z21start) können Sie die Werte auslesen.

■ Zusatzfunktionen

Eine Fülle anderer, jedoch wohl recht selten benötigter Einstellmöglichkeiten hinsichtlich Fahrstufenkurve, Lastnachregelungseinstellung oder Geräuschsynchronisation können Sie im ausführlichen Handbuch in Erfahrung bringen. Bitte beachten Sie hierzu die Anleitung MS450P22 auf www.zimo.at

D

71394
📄 📱 📺 📶79394
📄 📱 📺 📶

Table of Content

Introduction	27	The Sounddecoder (only for 71394 / 79394)	
Starting operation		■ Function key allocation (delivery state)	43 – 44
■ Prior to initial commissioning	29	■ Decoder settings.....	45
■ Running the model in	30	■ CV- list	45 – 46
■ Operating instructions	30	■ Operation with a DCC Command Station (Z21 multiMAUS)	47
■ Fittings	31 – 32	■ More Functions	47
■ Steam generator (only for 71394 / 79394).....	33 – 34	Decoder interface	70
■ Retrofitting a PluX decoder (only for 71393)	35	Replacement parts	74 – 87
Maintenance			
■ Uncouple locomotive and tender	36 – 37		
■ Motor	38		
■ Cleaning of wheel contact.....	39		
■ Lubrication	40 – 41		
■ Replacement of traction tyres	42		
■ AC pick up (only for 79394)	42		

Signs & symbols



Direct current with interface



Direct current with sound, steam and decoder



Alternating current with sound, steam and decoder

Introduction

Dear model railway fan,

Thank you very much for purchasing our BR 638 model. These operating instructions will help you to take advantage of the comprehensive functions of your BR 638.

We hope that you enjoy your product and wish you a pleasant journey!

Your Roco Team

WARNING for models with integrated or retrofitted steam generators:

Please transport and store this model only dry and secured in the original box. If the locomotive is tipped over with the filled steam generator, the steam oil will run out again. Only completely emptied models will be processed in the context of warranty claims. In case of non-compliance, the warranty claim will expire. In such cases, the model will be returned to the sender at the sender's expense.

GB

The Original

With almost 4,000 units produced, the Prussian P 8, later classified as class 38, went down in history as one of the largest steam locomotives of all time in terms of number. After the turmoil resulting from the two World Wars, they were used by almost all European railway administrations. Ultimately five locomotives remained in Austria and formed ÖBB class 638.

Starting operation

■ Prior to initial commissioning

In order to prevent poor running characteristics or damage from occurring, the coupling rod bearings on your model must be oiled prior to undertaking the initial commissioning. We recommend using the Roco oiler 10906.

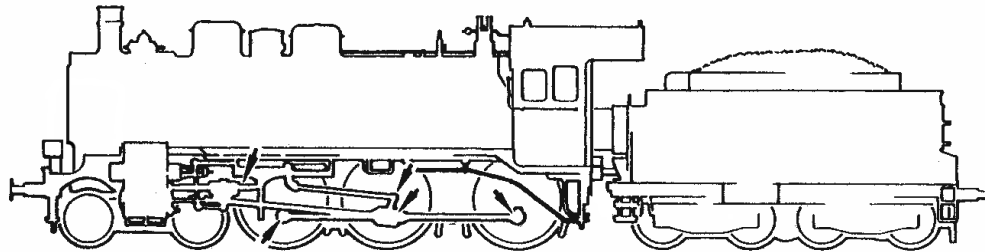

GB

71393

71394

79394

GB

■ Running the model in

Before use advisable to let the model go around about 30 forwards and 30 minutes backwards without load, to obtain an optimal circuit and best tractive power.

71393

■ Operating instructions

71394

79394

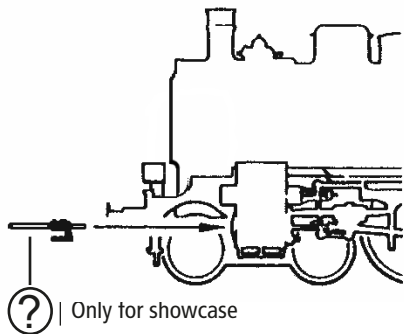

The smallest radius this model should run is R2 (358 mm) of the ROCO track system (model without tubes protecting pistons).

Your model will run smoothly on clean tracks only. For this purpose we recommend using item no. **46400, Roco track cleaning van**, or item no. **10002, Roco track cleaning rubber**, for removing heavy dirt.

■ **Fittings**

Operation is possible with different couplings. We recommend using the **ROCO close coupling**.

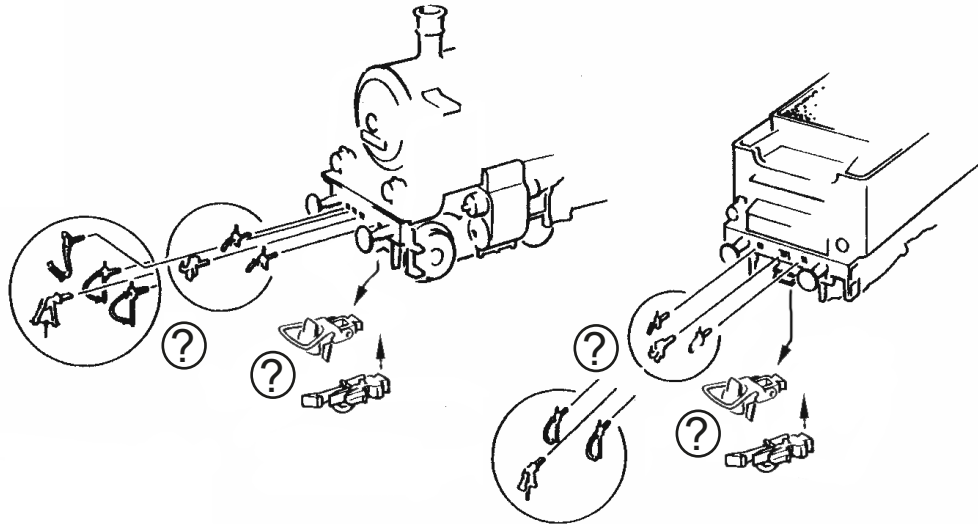

GB
71393
71394
79394

Optional

GB

71393

71394

79394

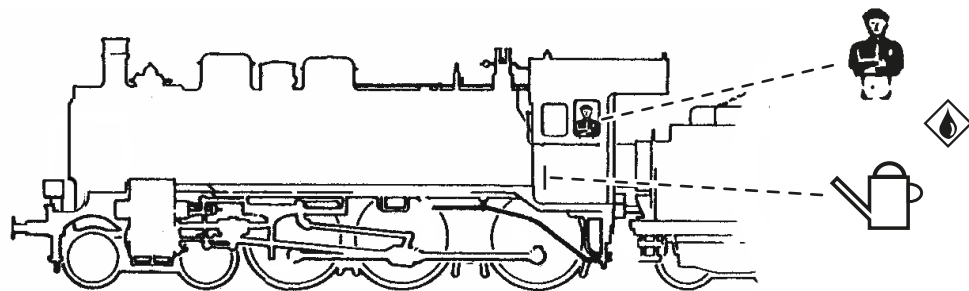

In the enclosed accessory bag you will find small kits to be fitted on your model. Please mount them cautiously.

Use glue
only if
indicated!

 Cement

■ Steam generator (only for 71394 / 79394)

Do not fill steam oil in the Modell 71393!

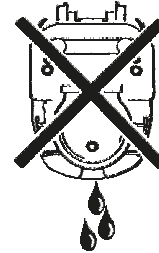
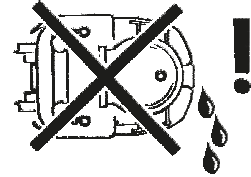
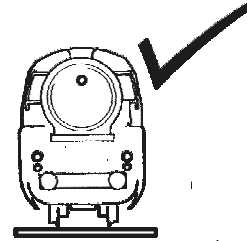
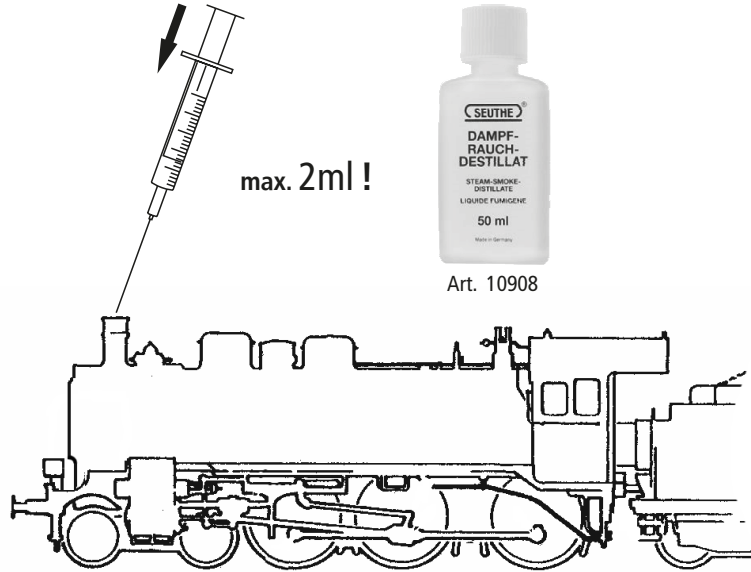

GB

71394

79394

Attention!



Inside the boiler there is a sponge that absorbs the steam oil for operation. We recommend that you completely consume the steam oil during operation and then turn off the steam system. If you have filled too much steam oil (more than 2ml), you can easily vacuum the excess oil (see figure). This will largely prevent contamination from the steam oil inside the model

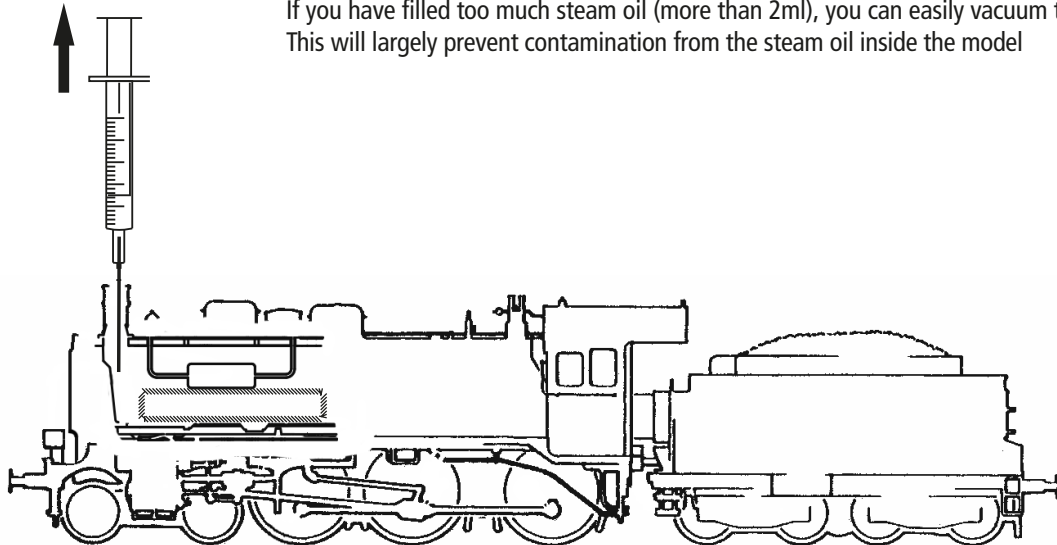

■ **Retrofitting a PluX decoder (only for Item 71393)**

First remove locobody (fig. 1, page 36). Then remove the jumper from the interface. Finally put the plug of the decoder into the interface as shown.

1. see } Fig. 1

Decoder 22-pin



Decoder 16-pin

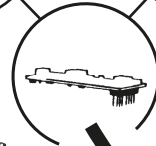

3.



2.

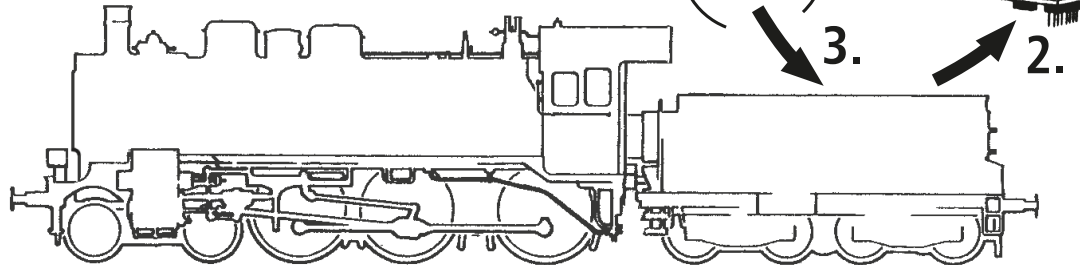

GB
71393

Maintenance

GB

In order to ensure that your model provides you with many years of pleasure, certain service work at regular intervals (approx. every 30 operating hours) is advisable.

71393

71394

79394

Fig. 1

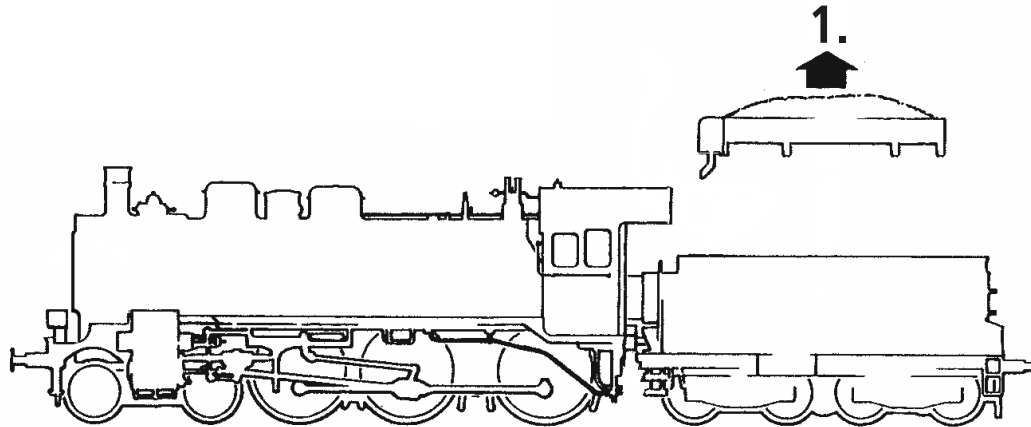

■ Uncouple locomotive and tender

! **Attention!**
 Before disconnecting the tender from the locomotive, it is mandatory to disconnect the connector from the circuit board first!

1. see } Fig. 1

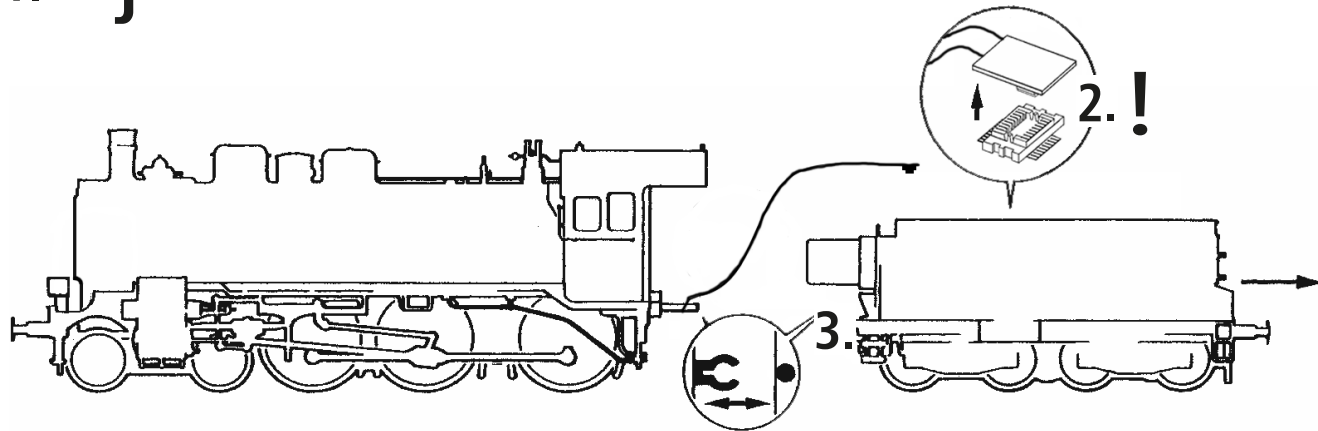

GB

71393

71394

79394

GB

71393

71394

79394

■ Motor

The motor is maintenance free.



Important Instructions! The motor of this model is tightly installed due to the construction.

The motor changing requires knowledge of precision mechanics and electrical engineering!

Please contact your Roco stockist or a specialised workshop in this regard in order to avoid damage being caused by incorrect handling!

■ **Cleaning of wheel contacts**

Wheel contacts easily get dirty on tracks which are not entirely clean. Use a small brush to **remove dirt** fom spots marked.

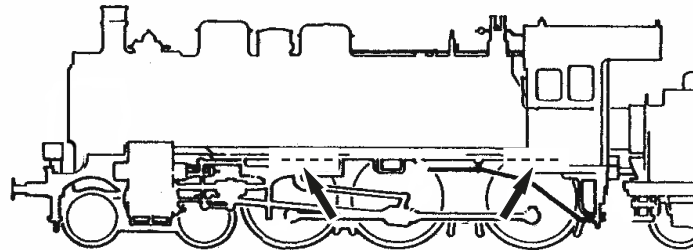
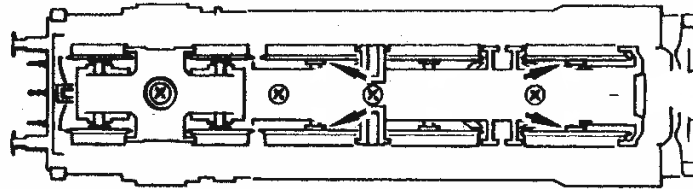
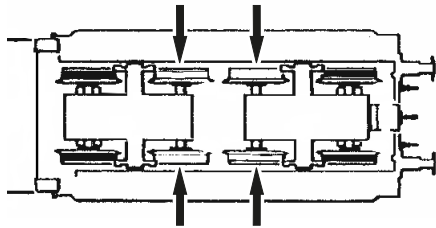

GB
71393
71394
79394

■ Oiling

Only apply **small oil droplets** onto the positions as marked in the lubrication plan. We recommend **ROCO oiler Art. No. 10906**.

GB

71393

71394

79394

→ 10906

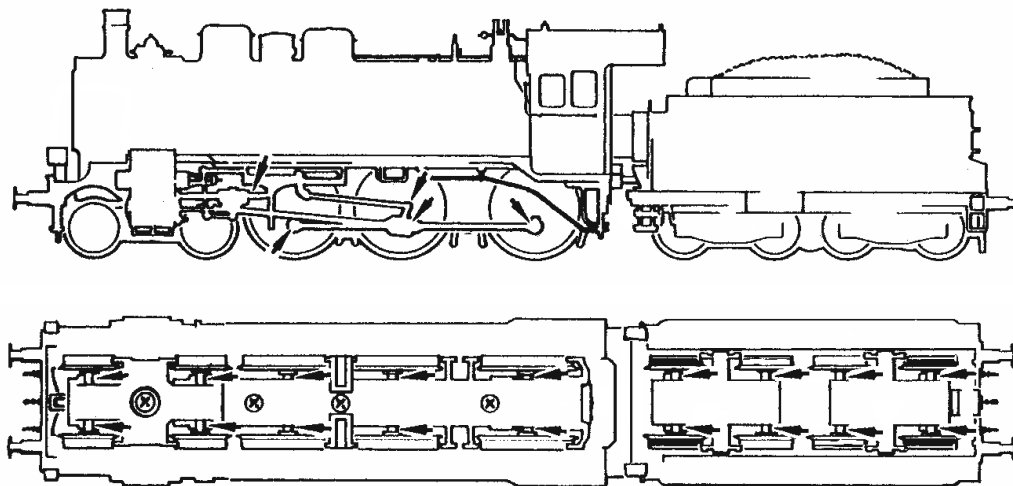

■ **Lubrication**

In order to lubricate the transmission parts (gear wheels) we recommend using ROCO special grease 10905.
If lubricated, do not oil these parts.

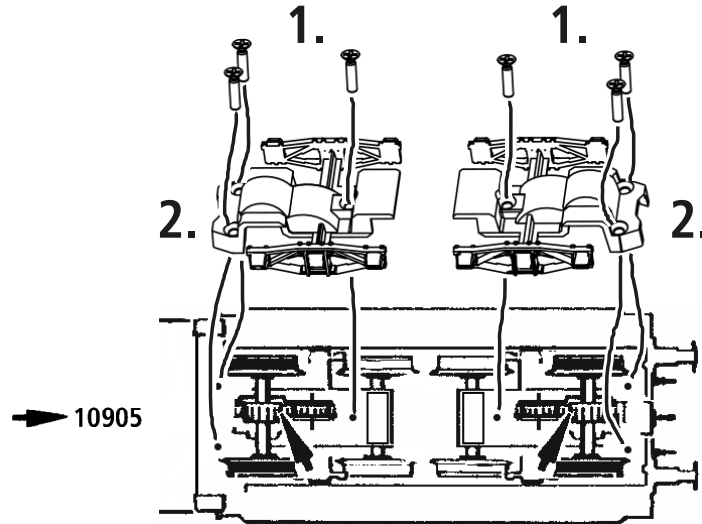

GB

71393

71394

79394

GB

71393

71394

79394

■ Replacement of traction tyres

Remove the traction tyres using a needle or a thin screwdriver. When applying the new traction tyres, please ensure that they do not rotate.

4x 

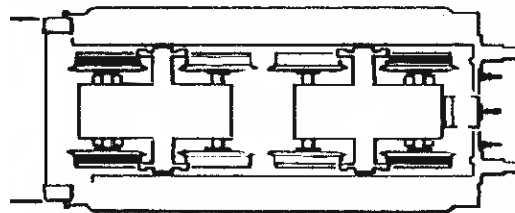

■ AC pick up (only for 79394)

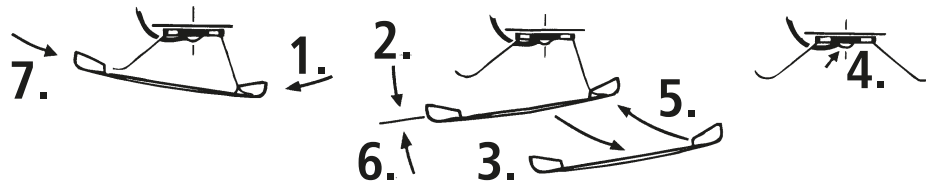

The Sounddecoder

■ Function key allocation (delivery state)

The factory-set default address of the model is 03.

F-Key	Function for 71394 / 79394
F0	Front light, white
F1	Sound
F2	Steam generator
F3	Whistle short
F4	Whistle long
F5	Coupling / Decoupling
F6	Shunting gear and light
F7	Curve squeaking (only with F1 and whilst driving)
F8	Second sound set (activate with F1 and at standstill)
F9	Taillight
F10	Conductor whistle
F11	Driver's cab lighting

GB

71394

79394

GB

71394

79394

F-Key		Function for 71394 / 79394	
F12	Circulation lighting		
F13	Drainage (only if F1 ON)		
F14	Mute - key		
F15	Feed pump		
F16	Coal shovelling		
F17	Injector		
F18	Generator		
F19	Blower		
F20	Airpump quickly		
F21	Airpump slow		
F22	Slagging	F24	Volume +
F23	Bell	F25	Volume -

■ Decoder settings

The Sounddecoder has been optimally adjusted to this model. You can still adapt numerous decoder properties to your wishes however. Certain parameters (referred to as CVs – Configuration Variable – or register) can be amended.

Please check before each programming if this is really necessary. Incorrect settings can result in the decoder not reacting correctly.

The decoder is preprogrammed with 28/128 speed steps at the factory for a high level of comfort. This means that it can be used together with all of the modern DCC (Z21 multiMAUS) and Motorola® control devices.



The Sounddecoder has been especially modified for the additional functions and must not be replaced with a decoder which is available from a retailer.



If the model is to be reprogrammed, only the model is to be on the programming track.

■ CV-Liste

CV	Name	Value	Default Value
1	Address (= short address)	01 – 99	3
2	Minimum speed (lowest creeping speed)	01 – 255	1
3	Start-up delay (from standstill to maximum speed)	00 – 255	20
4	Braking delay (from maximum speed to stand-still)	00 – 255	18
5	Maximum speed	00 – 255	210

GB

71394

79394

GB

71394

79394

CV	Name	Value	Default Value
6	Medium speed (at medium running step) - Value 1 corresponds to 1/3 of Vmax. (CV 5)	00 – 255	1
7	Decoder Version Number (only read! Readable only on reading-capable amplifiers/centres). Important! Please note when using the Z21 multiMAUS in order to achieve CVs greater than CV255: when undertaking a short-term programming of CV7, only the subsequent programming access with the value 10 is increased by 100 CV places (meaning CV166 then accesses CV266 for example). The value 20 is increased by 200 CV places.		
8	Resetting of all values to the default settings; (With readable amplifiers/controllers, the manufacturer ID is readable)		08 = Reset
266	Total Volume of all Sounds	00 – 255	65

Settings steam generator

137	Smoke at stillstand	15 – 240	22
138	Smoke constant drive	15 – 240	14
139	Smoke acceleration	15 – 240	64
 <p>The CV values for setting the smoke generator were set specifically for the model. Changing these CV values is at your own risk and may result in damage to the model in the event of overheating. The smoke generator only works in the range of 5 to 95% PWM, outside this range the smoke generator is deactivated.</p>			

■ Operation with a DCC Command Station (Z21 multiMAUS)

Because the Z21 multiMAUS (from Firmware Version V1.05) has over 28 function keys and a light sensor, it is particularly convenient to operate. You can also control your locomotives via Z21 WLANMAUS for wireless freedom combined with the advantages of the practical Z21 multiMAUS. A further variation for easy operation is the Z21 app via your smartphone or tablet. The app even permits you to easily import all locomotive data and preset functions from our database.

Programming modes:

We recommend: Direct CV programming (byte-wise) or POM mode (programming on the main track).

The programming process is described in the Z21 multiMAUS / Z21 WLANMAUS manual. You can find information on programming with the Z21 app under <https://www.z21.eu/de/z21-system/z21-app/tutorials>

Reading CVs:

With the appropriate equipment (e.g. / Z21 / z21 / z21start), you can read the value.

■ More Functions

You can find out about a range of other possible settings, which are probably very rarely needed, relating to drive speed curve, load control setting or noise synchronization from the detailed handbook. This can be downloaded as a pdf document MS450P22 from www.zimo.at.



Table des matières

F

Introduction 49

Mise en service

- Avant la première mise en marche 51
- Rodage du modèle 52
- Précautions d'exploitation 52
- Les attelages 53 – 54
- Remplir de liquide fumigène (pour réf. 71394 / 79394)..55 – 56
- Post-montage d'un décodeur PluX (pour réf. 71393)..... 57

Maintenance et entretien

- Séparer la loco du tender 58 – 59
- Moteur 60
- Nettoyage des contacts d'alimentation des roues 61
- Lubrification 62 – 63
- Échange des bandages d'adhérence 64
- Fotteur pour Systeme (pour réf. 79394) 64

Le décodeur (pour réf. 71394 / 79394)

- Affectation des touches de fonction (à la livraison)..... 65 – 66
- Réglages de la décodeur 67
- Liste CV 67 – 68
- Système avec centrale DCC (Z21 multiMAUS) 69
- Fonction complémentaire 69

Interface électrique 70

Liste des pièces de rechange 74 – 87

Signes et symboles



Courant continu avec interface

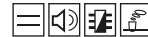

Courant continu avec son, vapeur et décodeur



Courant alternatif avec son, vapeur et décodeur

Introduction

Cher amateur de modélisme ferroviaire,

Nous vous remercions d'avoir acheté notre modèle de la BR 638. La présente notice d'utilisation devrait vous aider à utiliser les diverses fonctions de votre BR 638.

Nous vous souhaitons de bien vous amuser et bonne route !

L'équipe Roco

ATTENTION pour les locomotives avec un générateur de vapeur intégré ou ajouté ultérieurement :

Veillez transporter et conserver ce modèle dans son carton d'origine, au sec et bien fixé. Si la locomotive est renversée avec le générateur de vapeur rempli, le liquide fumigène se répandra en dehors du réservoir. Seules les locomotives vidées complètement seront traitées dans le cadre de la garantie. Le non-respect de ces instructions annule le droit de garantie. La locomotive envoyée sera alors retournée à l'expéditeur aux frais de celui-ci.

La 638

F

Avec près de 4 000 exemplaires produits, la P 8 prussienne, désignée plus tard série 38, est entrée dans l'histoire comme l'une des locomotives à vapeur les plus nombreuses jamais construites. Après les troubles des deux guerres mondiales, elles étaient en service dans presque toutes les administrations ferroviaires européennes. En Autriche, cinq locomotives sont finalement restées et ont formé la série 638 de l'ÖBB.

Mise en service

■ Avant la première mise en marche

Pour éviter les mauvaises propriétés de fonctionnement ou les vices, il s'impose d'huiler les paliers des tiges d'accouplement avant la première mise en marche. Pour ce faire nous conseillons l'huileur ROCO 10906.

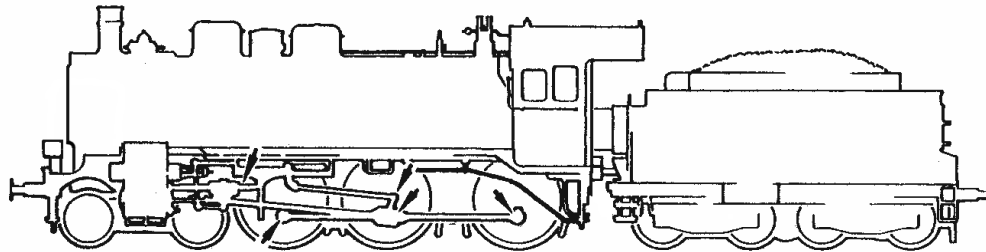

F

71393

71394

79394

F

■ Rodage du modèle

Afin d'assurer les meilleures conditions de marche tranquille et de traction puissante à votre modèle nous vous conseillons un rodage du modèle de 30 minutes environ en marche avant et d'autres 30 minutes en marche arrière. Pendant cette période la marche doit se faire »haut le pied«.

71393

■ Précautions d'exploitation

71394

79394

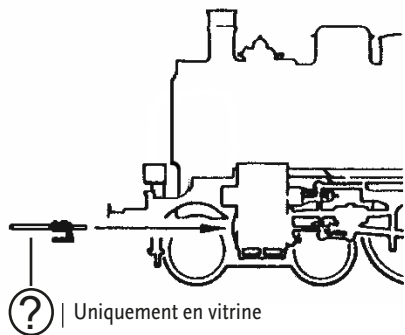

Le rayon minimal admissible du modèle present est fixé à soit 358 mm, soit le rayon **R2** des voies ROCO (sans des tignes de piston!) Une marche impeccable de votre modèle n'est réalisable que sur des voies vraiment propres. A ces fins nous vous recommandons notre **wagonnettoyeur Roco réf. 46400** ou - en cas d'un encrassement plus considérable de la voie - notre **gomme de nettoyage ROCO réf. 10002**.

? à choisir

■ Les attelages

En vue d'une exploitation pratique sur votre réseau vous pouvez choisir parmi plusieurs types d'attelages conformes aux différents systèmes d'attelage pratiqués en H0. Nous vous recommandons l'emploi de l'**attelage court ROCO**.

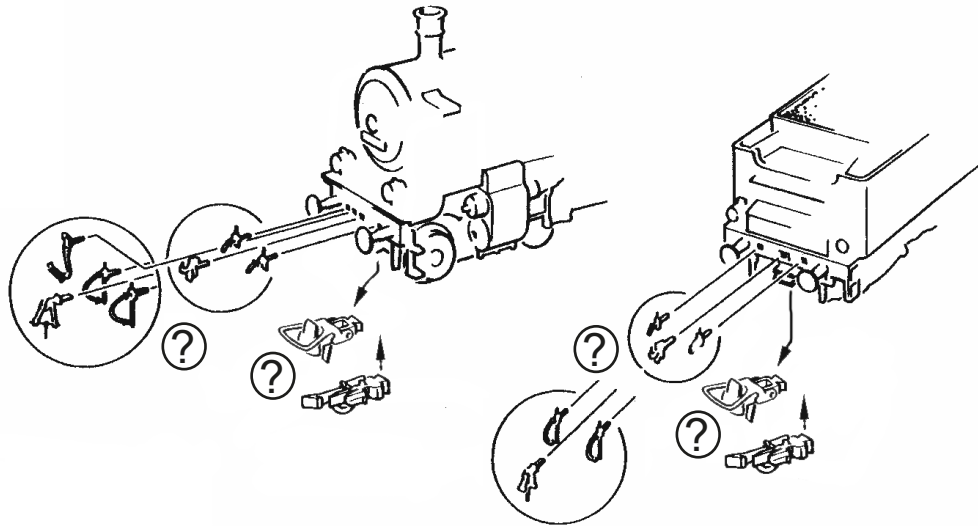

Ⓚ à choisir

F
71393
71394
79394

F

71393

71394

79394

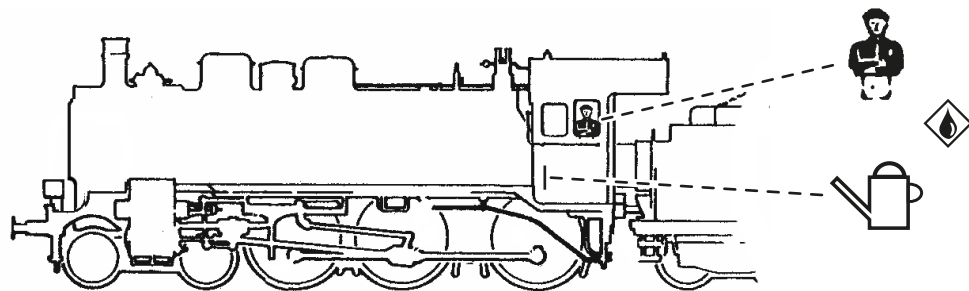

Le sachet joint comprend entre autres des petites pièces de finition conformes à la réalité et à rapporter avec précaution par le modéliste si désiré.

N'utilisez de la colle qu'aux endroits expressément indiqués aux dessins!



■ Remplir de liquide fumigène (pour réf. 71394 / 79394)

Il ne faut en aucun cas verser de l'huile à vapeur dans le modèle analogue 71393 !

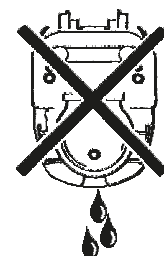
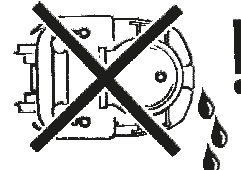
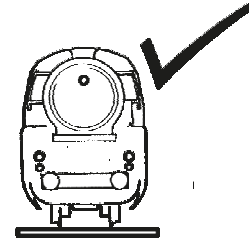
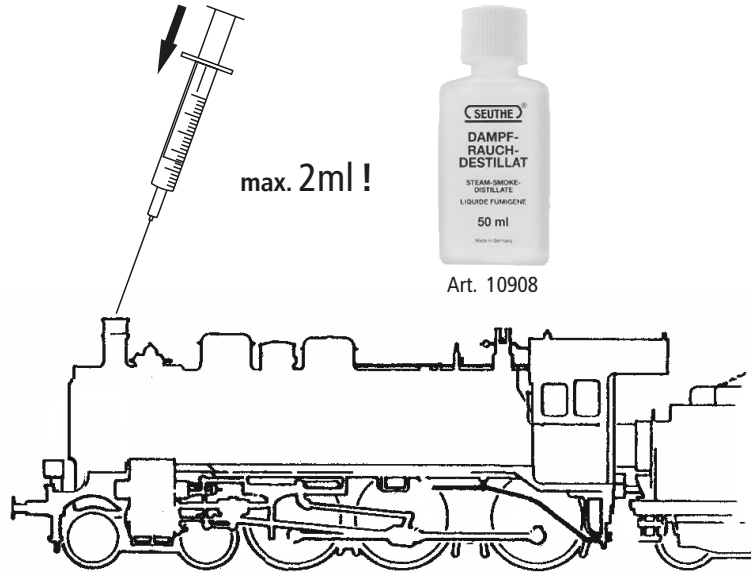

F

71394

79394

F

71394

79394

Attention !



Il y a une éponge à l'intérieur de la chaudière, qui absorbe l'huile fumigène et la dégage quand le système fumigène est activé. Nous conseillons d'user l'huile fumigène complètement et d'éteindre ensuite le système fumigène. Si vous avez versé trop d'huile fumigène (plus de 2ml), vous pouvez simplement aspirer l'huile qui est en trop (voir fig.). Il est ainsi possible de largement éviter les pollutions à l'intérieur de la modèle.



■ Post-montage d'un décodeur PluX réf. 71393

Veillez démonter d'abord la caisse de votre locomotive (fig. 1, page 58). Enlevez ensuite la fiche de shuntage de l'interface (à conserver!) et enfichez finalement la fiche du décodeur aux prises de l'interface. Veillez à la position correcte de la fiche.

1. voir } Fig. 1

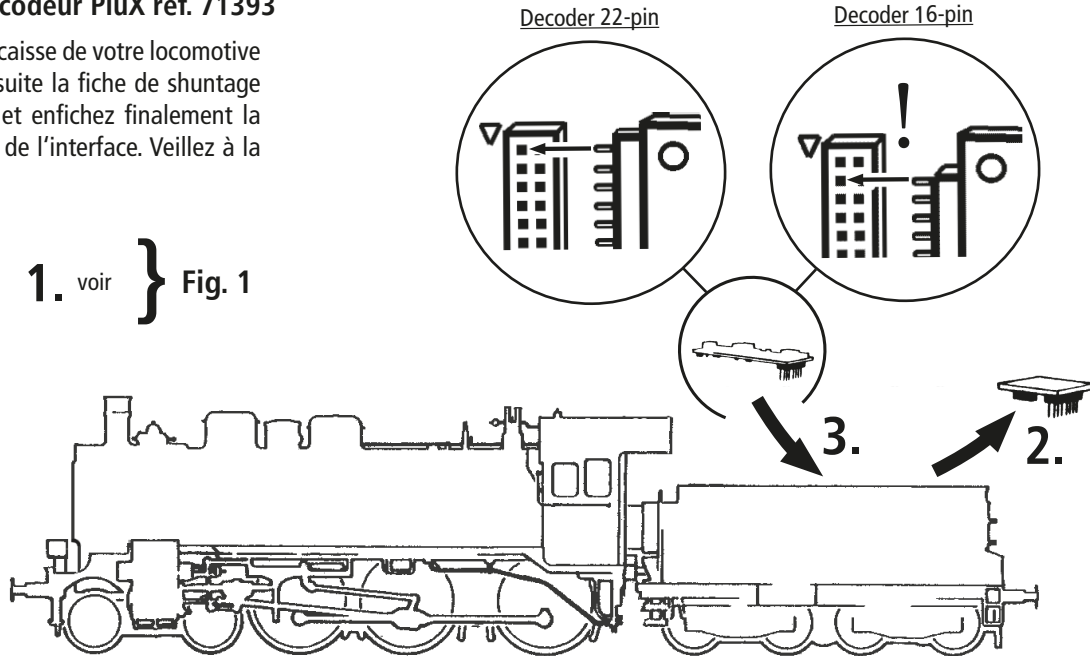

F

71393
PluX

Maintenance

F

Pour que vous profitiez longtemps de votre modèle, certains travaux de service réguliers (environ toutes les 30 heures de fonctionnement) sont indispensables.

71393

71394

79394

Fig. 1

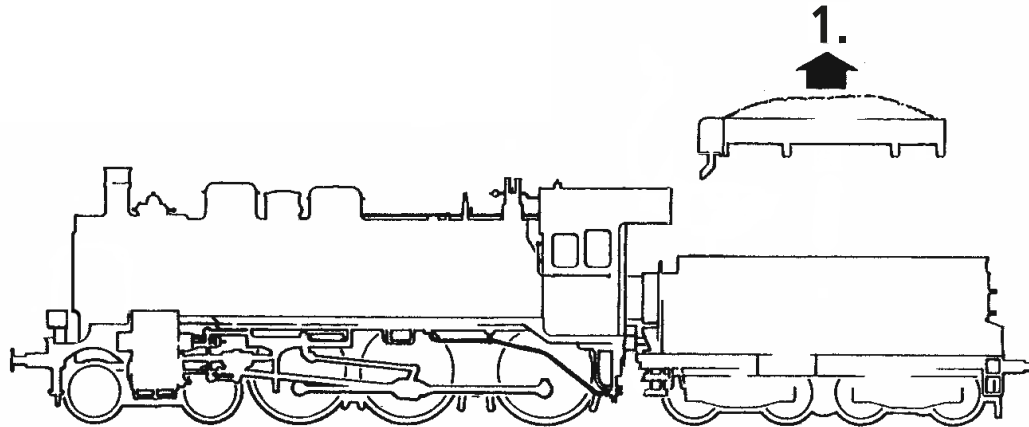

■ Séparer la loco du tender



Attention !

Avant de déconnecter le tender de la locomotive, il est obligatoire de déconnecter la prise de la platine !

1. voir } Fig. 1

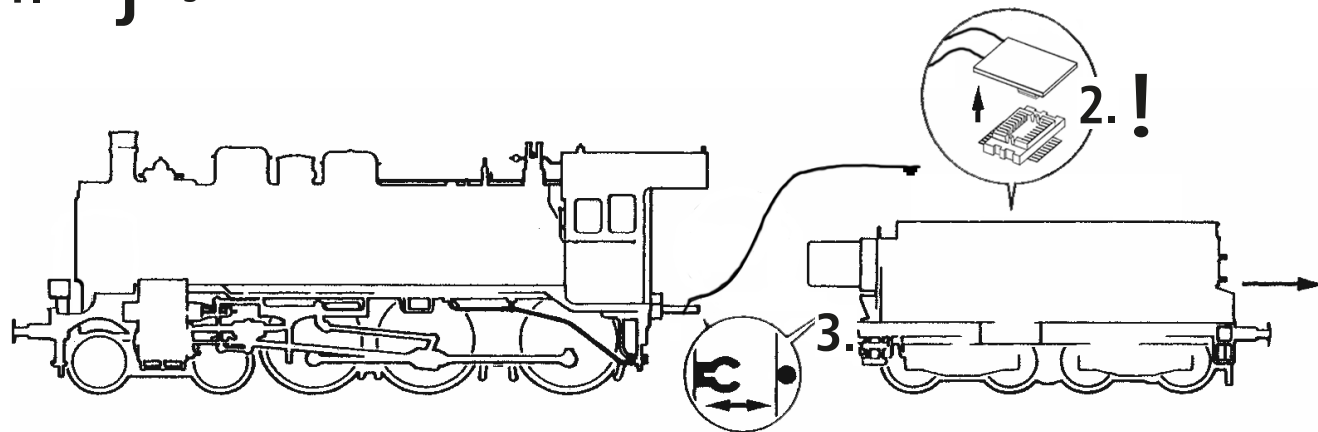

F

71393

71394

79394

F

■ Moteur

Le moteur ne nécessite pas d'entretien.

71393

71394

79394



INFORMATION IMPORTANTE !

Le moteur de ce modèle est de conception étroitement équipée.

Changer le moteur exige des connaissances en électronique et en mécanique de précision!

Afin d'éviter tout endommagement suite à une manipulation in correcte, adressez- vous à votre commerçant spécialisé Roco ou à un atelier spécialisé.

■ **Nettoyage des contacts d'alimentation des roues**

Les lames de contact risquent de s'encrasser rapidement sur des voies poussiéreuses. Veuillez enlever la poussière aux endroits marqués à l'aide d'un petit pinceau.

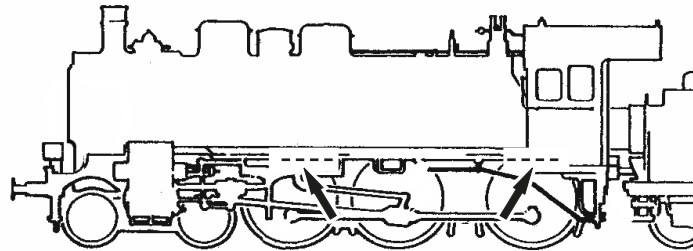
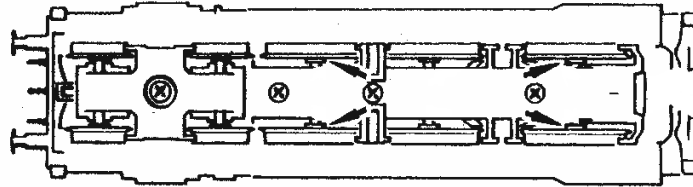
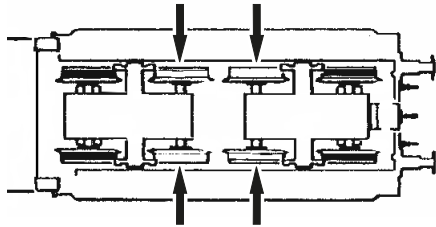

F
71393
71394
79394

■ Huiler

Appliquez uniquement de petites gouttes d'huile aux endroits marqués sur le plan de lubrification. Nous conseillons l'huileur ROCO, art. n° 10906.

F

71393

71394

79394

→ 10906

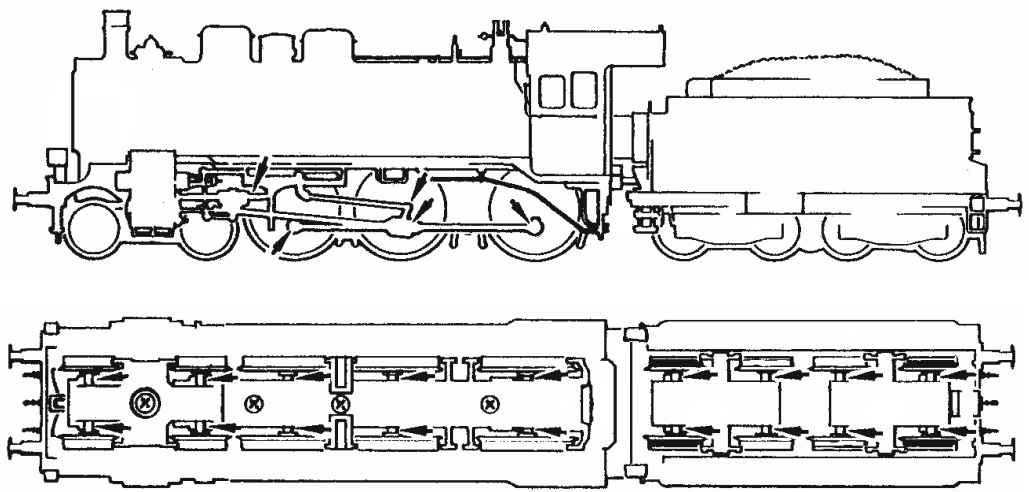

■ Lubrification

Pour lubrifier les éléments de l'entraînement (pignons) nous vous conseillons la **graisse spéciale ROCO 10905**.

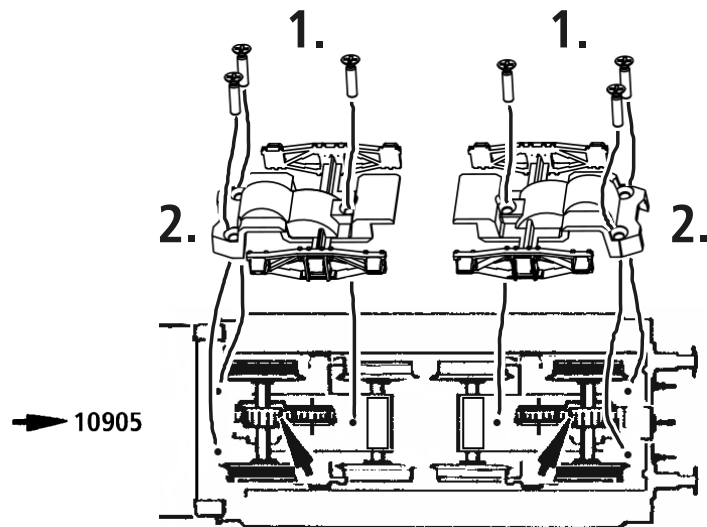

F

71393

71394

79394

F

71393

71394

79394

■ Échange des bandages d'adhérence

Elevez les bandages d'adhérence à l'aide d'une aiguille ou d'un tourne-vis fin. Lors du montage des nouveaux bandages veuillez veiller à ce que les bandages ne soient pas tordus.

4x 

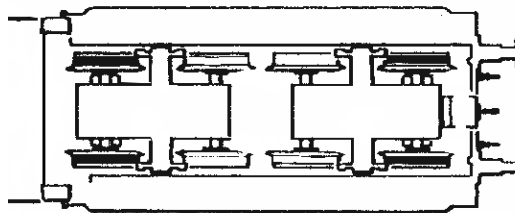

■ Fotteur pour Systeme (pour réf 79394)

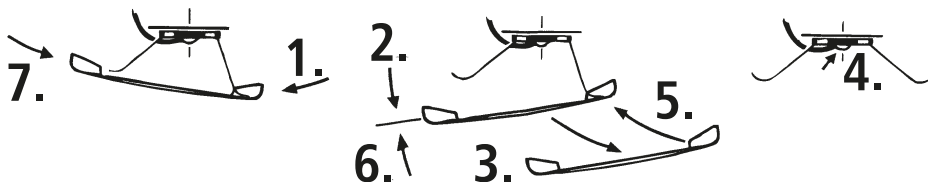

Le décodeur-son

■ Affectation des touches de fonction (à la livraison)

Le décodeur a été programmé, en usine, à l'adresse «03»

F-Goût	Fonction pour 71394 / 79394
F0	Éclairage avant blanc
F1	Son
F2	Générateur de vapeur
F3	Sifflet long
F4	Sifflet court
F5	Attelage / Détalage
F6	Vitesse de manœuvre
F7	Grincement de virages (uniquement avec F1 et en marche)
F8	Second réglage du son (activer avec f1 et à l'arrêt)
F9	Feu arrière
F10	Sifflement du contrôleur
F11	Féclairage cabine

F

71394

79394

F
71394
79394

F-Goût		Fonction pour 71394 / 79394	
F12	Éclairage circulaire		
F13	Élimination d'eau (seulement si F1 activé)		
F14	Touche muette		
F15	Pompe d'alimentation		
F16	Pelletage du charbon		
F17	Injecteur		
F18	Dynamo		
F19	Soufflante auxiliaire		
F20	Pompe à air rapidement		
F21	Pompe à air lentement		
F22	Décrassage	F24	Volume +
F23	Cloche	F25	Volume -

■ Réglages de la décodeur

Le décodeur-son contenu dans cette locomotive a été ajusté de façon optimale sur la locomotive. Cependant, vous pouvez modifier de nombreuses caractéristiques du décodeur selon vos désirs. Pour cela, il est possible de modifier certains paramètres (appelés aussi CV – Configuration Variable- ou registres). Veuillez cependant vérifier avant chaque programmation si celle-ci est effectivement nécessaire. Si les réglages sont faux, il se peut que le décodeur ne réagisse plus correctement.

Pour un grand confort de conduite, le décodeur a un pré-réglage standard de 28/128 crans de marche. Ainsi, il est utilisable avec tous les boîtiers de commande modernes DCC (Z21 multiMAUS) et Motorola®.



Le décodeur-son de la locomotive a été spécialement modifié pour les fonctions supplémentaires et ne doit pas être échangé contre un décodeur disponible dans le commerce.



Si le modèle doit être à nouveau programmée, seule le modèle doit se situer sur le rail de programmation.

■ Liste CV

CV	Nom	Valeurs ajustables	Valeurs standard
1	Adresse (= courte adresse)	01 – 99	3
2	Tension de démarrage (vitesse de fluage la plus petite)	01 – 255	1
3	Temps d'accélération (de l'arrêt jusqu'à la vitesse maximale)	00 – 255	20
4	Temps de freinage (de la vitesse maximale jusqu'à l'arrêt)	00 – 255	18

F

71394

79394

F

71394

79394

CV	Nom	Valeurs ajustables	Valeurs standard
5	Vitesse maximale	00 – 255	210
6	Vitesse moyenne (Définition de la vitesse moyenne entre seuil de démarrage et vitesse maximale) La valeur 1 équivaut à 1/3 de Vmax. (CV5)	00 – 255	1
8	Fonction Reset Initialisation de toutes les valeurs à l'état standard; (le code du constructeur est lisible sur les amplificateurs/centrales capables de décoder)		08 = Reset
266	Réglage global de l'intensité de tous les bruits (prière de bien vérifier la programmation des variables CV 121 à 123!)	00 – 255	65

Générateur de vapeur

137	Fumer à l'arrêt	15 – 240	22
138	Fumer en conduisant constamment	15 – 240	22
139	Fumer en accélérant	15 – 240	22



Les valeurs CV pour le réglage du générateur de fumée ont été réglées spécifiquement pour le modèle. La modification de ces valeurs CV se fait à vos risques et périls et peut endommager le modèle en cas de surchauffe. Le générateur de fumée ne fonctionne que dans une plage de 5 à 95% PWM, en dehors de cette plage, le générateur de fumée est désactivé.

■ Système avec centrale DCC (Z21 multiMAUS)

Son utilisation est particulièrement confortable, car la Z21 multiMAUS (à partir de la version firmware V1.05) dispose de 28 touches de fonction et d'une touche lumière.

Pour bénéficier d'une liberté sans câbles, combinée aux avantages de la Z21 multiMAUS pratique, vous pouvez également commander votre locomotive avec la Z21 WLANMAUS.

Une autre variante de la commande aisée est l'application Z21 via votre tablette ou votre smartphone. L'application vous permet même d'importer facilement toutes les données des locomotives et fonctions pré-réglées depuis notre banque de données.

Types de programmation :

Nos recommandations : Programmation CV directe (par octets) ou mode POM (programmation au niveau de la pleine voie).

La programmation est décrite dans le manuel Z21 multiMAUS / Z21 WLANMAUS. Vous trouverez des informations sur la programmation avec l'application Z21 sous <https://www.z21.eu/en/z21-system/z21-app/tutorials>

Lecture :

Vous pouvez lire les valeurs de type octet ou bit avec un équipement approprié (par exemple Z21 / z21 / z21start).

■ Fonction complémentaire

Vous pouvez télécharger ce manuel par Internet à l'adresse MS450P22 www.zimo.at comme document.



D

GB

F

71393

Ausgangsbelegung / Decoder interface / Interface électrique

GPIO/C	1	2	Aux. 3 Führerstandsbeleuchtung / Drivers cab light / Féclairage cabine
Zugbus-Clock / GPIO/B	3	4	GPIO/A / Zugbus-Data
Masse GND	5	6	DC (+) Elko
Licht vorne weiß / Front light white / Avant la lumière blanc	7	8	Motor rechts (+) / Engine right (+) / Droit du moteur (+)
V (+)	9	10	Motor links (-) / Engine left (-) / Gauche du moteur (-)
Verdrehschutz / Twist protection / Torsion protection	11	12	Schiene/Schleifer rechts / Track/Pick up right / Rail/Frotteur droit
Licht hinten weiß / Taillight white / Feu arrière blanc	13	14	Schiene/Schleifer links / Track/Pick up left / Rail/Frotteur gauche
Lautsprecher A / Speaker A / Haut-parleur A	15	16	Aux. 1 Licht hinten rot / Taillight red / Lumière rouge arrière
Lautsprecher B / Speaker B / Haut-parleur B	17	18	Aux. 2 Rauchgenerator / Smoke generator / Générateur de fumée
Rauchgenerator / Smoke generator / Générateur de fumée Aux. 4	19	20	Aux. 5 Triebwerksbeleuchtung / Circulation lighting / Éclairage circulaire
	21	22	

Notizen / Notes

Notizen / Notes

Notizen / Notes

Five horizontal grey bars with black borders, intended for taking notes.

D

GB

F

71393

71394

79394

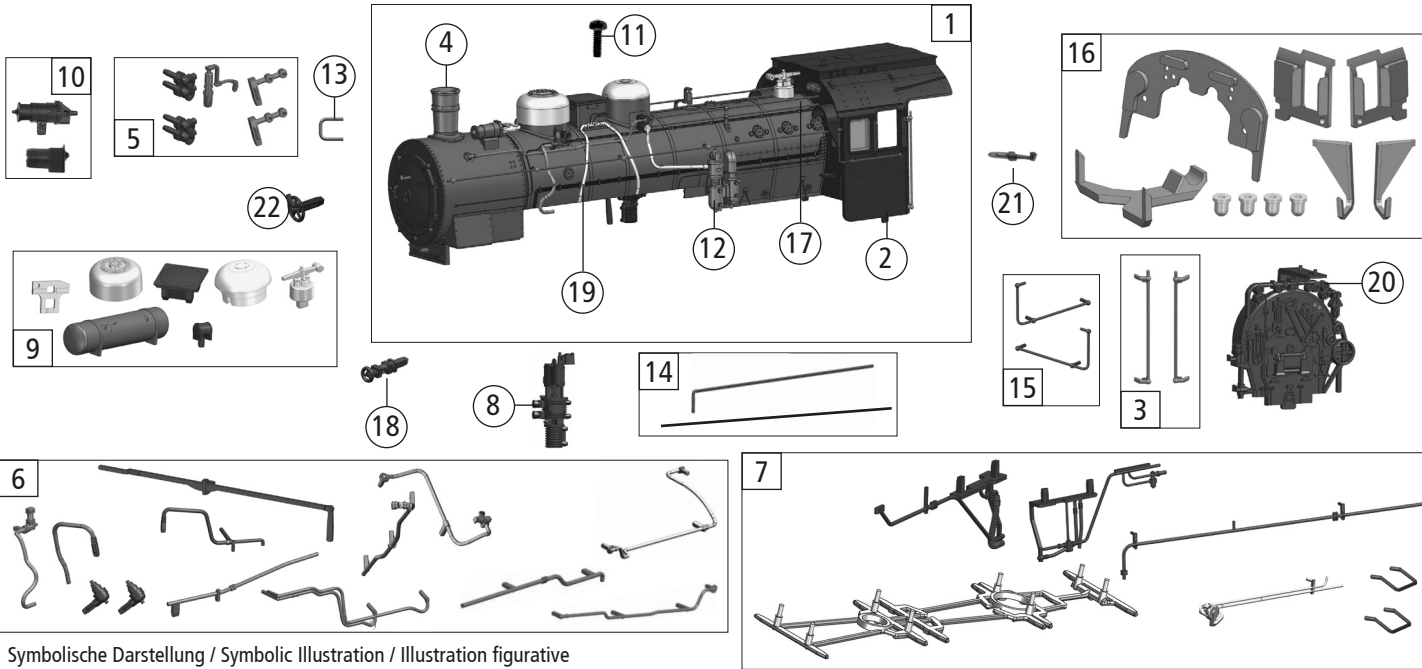

Symbolische Darstellung / Symbolic Illustration / Illustration figurative

Pos. Nr. / Pos.no.	Beschreibung / Description	Art.-Nr. / Art.no.	Preisgruppe /Price bracket
1	Kessel kpl. 638.2692 / Boiler ass. / Chaudière compléter	151725	36
2	Führerhaus kpl. / Drivers cab ass. / Cabine compléter	151726	25
3	TS-Griffe / Part set handles / Poignées de jeu de piéces	151729	5
4	Rauchfang / Chimney / Cheminée	150102	6
5	TS-Kessel / Part set boiler / Jeu de chaudière	150096	7
6	TS-Leitungen / Part set pipe / Jeu de tuyau	150046	9
7	TS-Leitungen / Part set pipe / Jeu de tuyau	151709	8
8	Luftpumpe / Air pump / Pompe á air	140654	5
9	TS-Domdeckel / Part set dome cover / Jeu de couverture de dôme	151728	9
10	Generator Sockel / Generator and base / Générateur et base	125004	4
11	GF-Schraube M2x4 mm / GF-screw M2x4 mm / GF-vis M2x4 mm	114877	3
12	Speisepumpe / Pump / Pompe	150103	7
13	Griffstange kurz / Short handle bar / Guidon court	151730	6
14	TS-Pfeifenhebel / Part set pipe lever / Jeu de levier de tuyau	150098	6
15	TS-Griffe / Part set handles / Poignées de jeu de piéces	150766	7
16	TS-Fenster / Part set windows / Ensemble de piéces de fenétre	150044	10
17	Griffstange / Handle bar / Barre de poignée	150099	6
18	Ventil / Valve / Soupape	148082	5
19	Sandleitung 2Stk. / Sand pipe 2pieces / Tuyau de sable 2pieces	150100	4
20	Kesselrückwand / Boiler back wall / Paroi arriére de chaudière	150767	15
21	Signalhalter / Signalholder / Porte-signal	151727	3
22	Rauchkammerhandrad / Smoke chamber handwheel / Volant de la chambre de fumée	120909	6

D

GB

F

71393

71394

79394

D

GB

F

71393

71394

79394

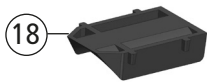

18

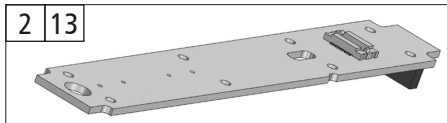

2 13



1

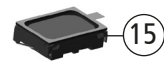

15

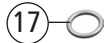

17



16

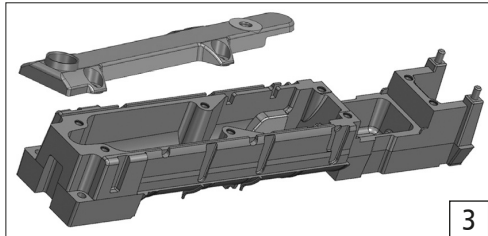

3



14



19



12



8

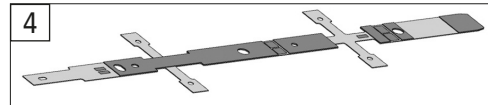

4

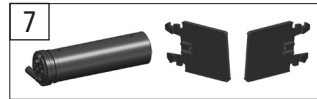

7

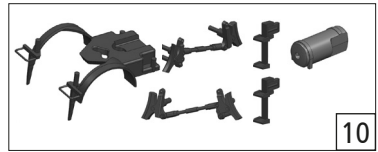

10

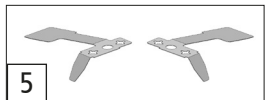

5

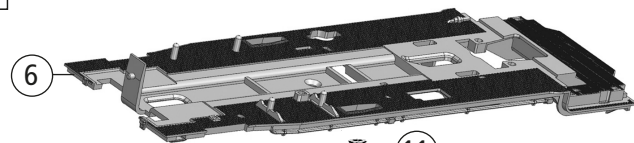

6

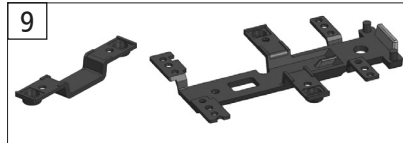

9



11

Symbolische Darstellung / Symbolic Illustration / Illustration figurative

Pos. Nr. / Pos.no.	Beschreibung / Description	Art.-Nr. / Art.no.	Preisgruppe /Price bracket
1	GF-Schraube M1,6x5 mm / GF-screw M1,6x5 mm / GF-vis M1,6x5 mm	115269	3
2	Lokplatine oben / Locomotive circuit board above / Circuit imprimé de locomotive au-dessus de	150105	8
3	Kesselgewicht + Abd.Rundschlot / Boiler weight + cover / Poids de la chaudière + couverture	150106	8
4	Lokplatine unten / Locomotive circuit board below / Circuit imprimé de locomotive ci-dessous	151708	13
5	Radkontakte l+r / Wheel contacts l+r / Contacts de roue g+r	150040	11
6	Umlaufblech /Running board / Marchepied	151707	20
7	Vorwärmer, Tendertüren / Preheater, tender doors / Préchauffeur, portes annexes	150041	11
8	Pumpenantrieb / Pump drive / Entraînement de pompe	150048	6
9	Abdeckungen / Covers / Couvertures	151710	8
10	TS - Luftkessel+Bremesen / Part set air tank + brakes / Jeu de réservoir d'air + freins	151711	8
11	SK-Schraube M1,6x4 mm / SK-Screw M1,6x4 mm / SK-Vis M1,6x4 mm	115161	3
12	GF-Schraube M1,6x10 mm / GF-screw M1,6x10 mm / GF-vis M1,6x10 mm	114881	3
Sound			
13	Lokplatine oben / Locomotive circuit board above / Circuit imprimé de locomotive au-dessus de	150122	12
14	Keramikfasermatte / Ceramic fiber mat / Tapis en fibre céramique	150123	6
15	Lautsprecher / Loud speaker / Conférencier	150124	20
16	Motor kpl. / Motor complete / Moteur complet	150125	20
17	O-Ringe / O-rings / Joints toriques	140666	8
18	Abdeckung Rauchmotor / Smoke engine cover / Capot du moteur à fumée	150126	6
19	Motorauflage / Engine support / Assistance moteur	147228	7

D

GB

F

71393

71394

79394

D

GB

F

71393

71394

79394

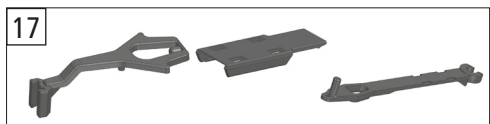
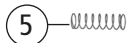
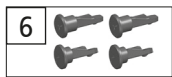
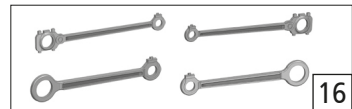
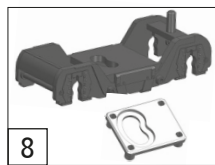
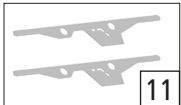
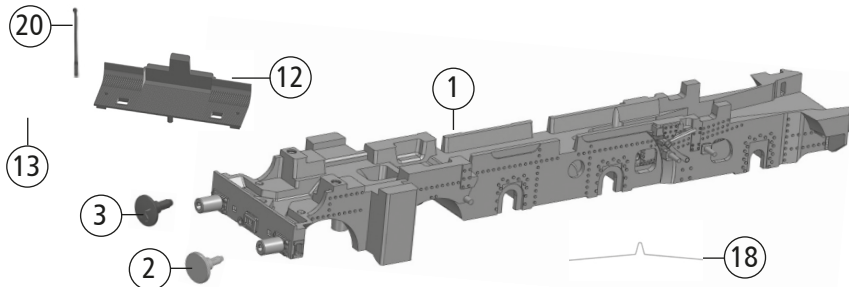
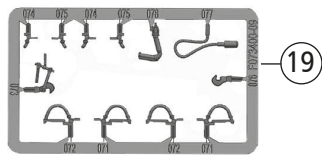
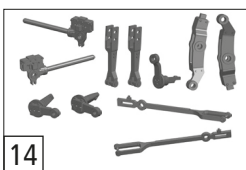
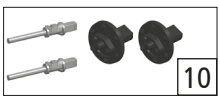
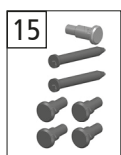
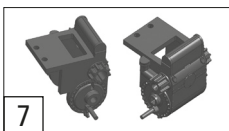
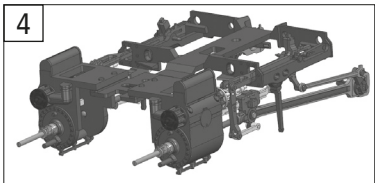

Symbolische Darstellung / Symbolic Illustration / Illustration figurative

Pos. Nr. / Pos.no.	Beschreibung / Description	Art.-Nr. / Art.no.	Preisgruppe /Price bracket
1	Grundrahmen / Main frame / châssis	151721	20
2	Puffer rund flach / Buffer round flat / Tampon autour de plat	117440	5
3	Puffer rund gewölbt / Buffer vaulted / Tampon arqué autour	88503	5
4	Steuerung komplett / Steering complete / Contrôle terminé	151720	34
5	Druckfeder D=2,1 L=7,5 mm t=1 / Compression spring / Ressort de compression	110690	4
6	TS - Kuppelbolzen / Part set stubble / Jeu de chaume	148944	6
7	Zylinder re.+li. / Cylinder right + left / Cylindre droit + gauche	150087	12
8	TS - Vorlaufgestell / Part set feed frame / Jeu de cadre d'alimentation	151719	7
9	Ansatzschraube M2x4 mm / Screw / Vis	133797	5
10	Kolbenschutzrohr u. Schieberdeckel / Part set slider cover / Jeu de couvercle coulissant	150086	12
11	Radkontakte Vorlaufgestell / Wheel contacts / Contacts de roue	150079	7
12	Pufferbohle / Buffer beam / Faisceau tampon	151723	11
13	Lampe / Lamp / Lampe	135728	9
14	TS - Gegenkurbel / Part set counter crank / Jeu de contre-manivelle	150085	8
15	TS - Nieten Steuerung / Part set rivet / Jeu de rivet	150088	7
16	TS - Kuppelstangen / Part set coupling rods / Jeu de tiges d'accouplement	150755	18
17	TS - Deichsel / Part set drawbar / Jeu de barre	150091	6
18	Achsfeder L=29 mm / Axle spring / Ressort d'essieu	133597	4
19	TS-Bremsschlauch / Part set / Jeu de	139832	7
20	Rangiergriff / Shunting handle / Poignée de manœuvre	151724	5

D

GB

F

71393

71394

79394

D

GB

F

71393

71394

79394

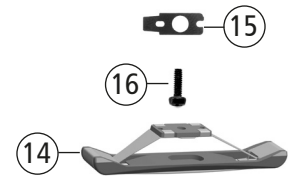
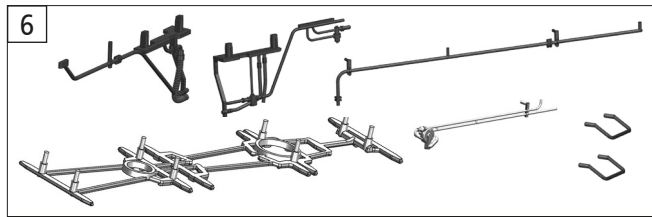
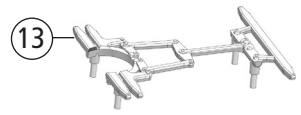
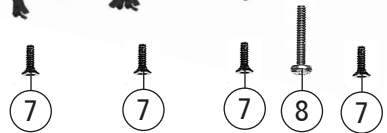
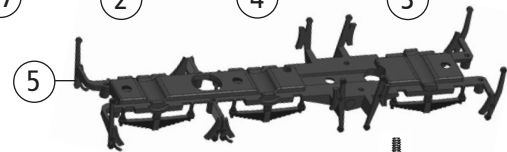
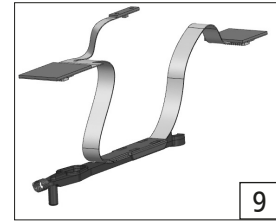
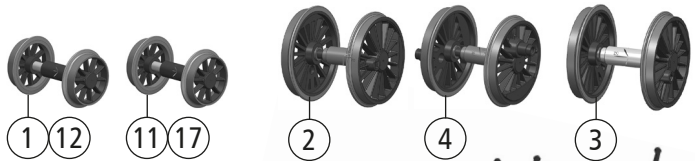

Symbolische Darstellung / Symbolic Illustration / Illustration figurative

Pos. Nr. / Pos.no.	Beschreibung / Description	Art.-Nr. / Art.no.	Preisgruppe /Price bracket
1	Vorlaufradsatz / Wheelset / Essieu	148896	10
2	Kuppelradsatz m. Achsl. kurz / Wheelset / Essieu	150749	17
3	Kuppelradsatz m. Achsl. lang / Wheelset / Essieu	150750	17
4	Treibradsatz m. Achsl. kurz / Wheelset / Essieu	150751	18
5	Lokboden / Bottom / Plancher de locomotive	151722	7
6	TS-Leitungen / Part set pipe / Jeu de tuyau	151709	8
7	SK-Schraube M1,6x4 mm / SK-Screw M1,6x4 mm / SK-Vis M1,6x4 mm	115161	3
8	GF-Schraube M1,6x16 mm / GF-Screw M1,6x16 mm / GF-Vis M1,6x16 mm	143761	4
9	Deichsel kpl. / Drawbar complete / Timon complet	150038	17
10	Zugfeder D=2,5 W=15,5 / Tension spring / Ressort de tension	86216	5
11	Vorlaufradsatz mit Isolierhülse / Wheelset with insulating sleeve / Essieu avec manchon isolant	137920	9
AC-Wechselstrom			
12	Vorlaufradsatz / Wheelset / Essieu	113608	9
13	Bremsgestänge / Brake linkage / Tringlerie de frein	151732	4
14	Schleifer / Slider / Curseur	86031	14
15	Schleiferauflagekontakt / Grinder contact / Contact broyeur	115560	5
16	GF-Schraube M1,6x4 mm / GF-Screw M1,6x4 mm / GF-Vis M1,6x4 mm	114850	3
17	Vorlaufradsatz mit Isolierhülse / Wheelset with insulating sleeve / Essieu avec manchon isolant	137949	9

D

GB

F

71393

71394

79394

D

GB

F

71393

71394

79394

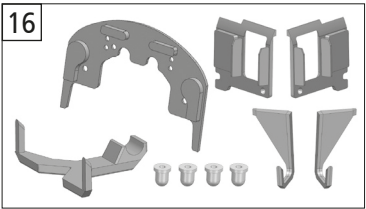
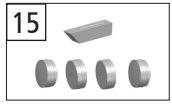
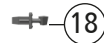
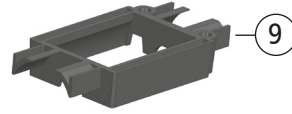
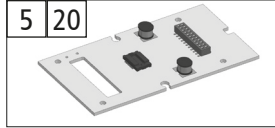
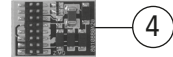
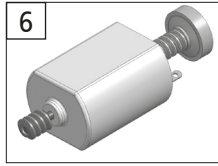
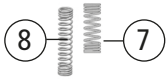
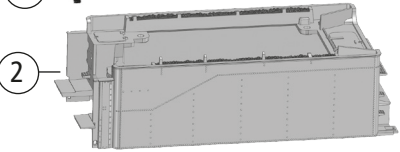
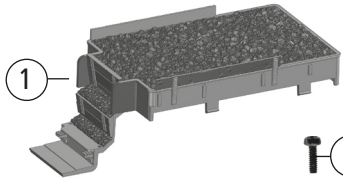
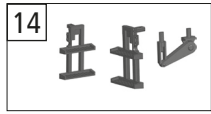
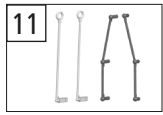
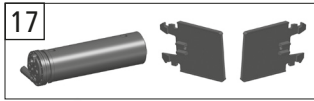
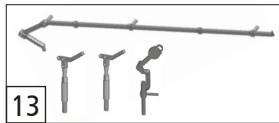

Symbolische Darstellung / Symbolic Illustration / Illustration figurative

Pos. Nr. / Pos.no.	Beschreibung / Description	Art.-Nr. / Art.no.	Preisgruppe /Price bracket
1	Kohleaufsatz / Charcoal attachment / Embout í charbon	151716	11
2	Tendergehäuse / Tender body / Corps tendre	151712	24
3	GF-Schraube M1,6x5 mm / GF-Screw M1,6x5 mm / GF-Vis M1,6x5 mm	115269	3
4	Brückenstecker / Connector / Connecteur	133241	10
5	Tenderplatine / Tenderplatinum / Platine tendre	150061	17
6	Motor / Motor / Moteur	150297	24
7	M-Kontaktfeder D=2,4 L=7,15 mm / Contact spring / Fédération de contact	145561	4
8	M-Kontaktfeder D=2,4 L=11,6 mm / Contact spring / Fédération de contact	116876	3
9	Motorhalter / Motor mount / Support moteur	150063	3
10	Lampe / Lamp / Lampe	135728	9
11	TS-Griffe / Part set handles / Jeu de poignées	151717	6
12	Feder Tendertür gebogen / Spring / Fédération	150076	7
13	TS - Tender Pumpe / Part set tender / Jeu de tendre	150067	6
14	TS - Tenderleitern / Part set Ladders / Jeu de Échelles	151714	6
15	Lichtleiter + Linsen D=2,7 mm (Lok u. Tender) / Light conductor+lenses / Conducteur de lumière + lentilles	150058	7
16	TS-Fenster / Part set windows / Ensemble de pièces de fenétre	150044	10
17	Vorwärmer, Tendertüren / Preheater, tender doors / Préchauffeur, portes annexes	150041	11
18	Signalhalter / Signalholder / Porte-signal	151718	3
Sound			
19	Sounddecoder MS450 / Sounddecoder MS450 / Sounddecoder MS450	147377	39
20	Tenderplatine / Tenderplatinum / Platine tendre	150121	18

D

GB

F

71393

71394

79394

D

GB

F

71393

71394

79394

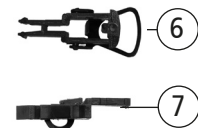
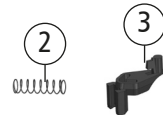
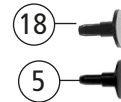
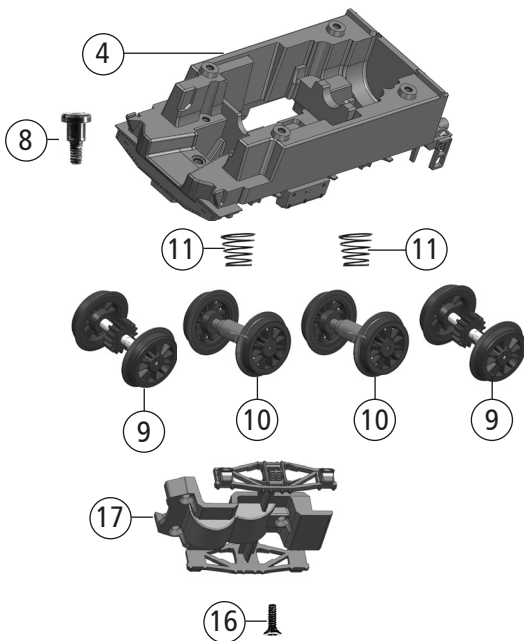
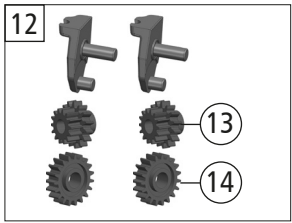
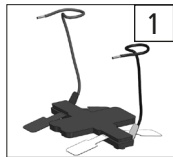

Symbolische Darstellung / Symbolic Illustration / Illustration figurative

Pos. Nr. / Pos.no.	Beschreibung / Description	Art.-Nr. / Art.no.	Preisgruppe /Price bracket
1	Kontakthalter kpl. / Contact holder complete / Porte-contact complet	150059	14
2	Druckfeder D=2,1 L=7,5 mm t=1 / Compression spring / Ressort de compression	110690	4
3	Deichsel / Drawbar / Barre	150062	6
4	Tendergrundrahmen / Tender frame / Châssis de base pour annexe	151713	20
5	Puffer rund gewölbt / Buffer vaulted / Tampon arqué autour	88503	5
6	Standardkupplung / Standard coupler / Accouplement standard	89246	6
7	Kurzkupplung / Coupler / Couplage	115550	6
8	GF-Ansatzschraube M2x2,8x3,5 / GF-Screw / GF Vis	120685	3
9	Radsatz m.Haftr. m. Zahnrad / Wheel set with traction bar / Jeu de roues avec barre de traction	150739	12
10	Radsatz o.Haftr. o. Zahnrad / Wheel set without clutch or gear / Jeu de roues sans responsabilité	150740	11
11	Kegeldruckfeder D=2,4 / 4,4x6 mm / Spring / Languette	122204	4
12	Getriebeinsatz m. Zahnräder / Gear insert with gears / Insert d'engrenage avec engrenages	150296	12
13	Schneckenzahnrad Z=15re./14ge. / Worm gear / Engrenage	86490	5
14	Zahnrad Z=19 M0,4 gerade / Gear / Engrenage	86493	3
15	GF-Schraube M1,6x5 mm / GF-Screw M1,6x5 mm / GF-Vis M1,6x5 mm	115269	3
16	SK-Schraube M1,6x7 mm / SK-Screw M1,6x7 mm / SK-Vis M1,6x7 mm	116493	3
17	DG-Blende / Cover / Couverture	151715	9
18	Puffer rund flach / Buffer round flat / Tampon autour de plat	117440	5

D

GB

F

71393

71394

79394

D

GB

F

71393

71394

79394

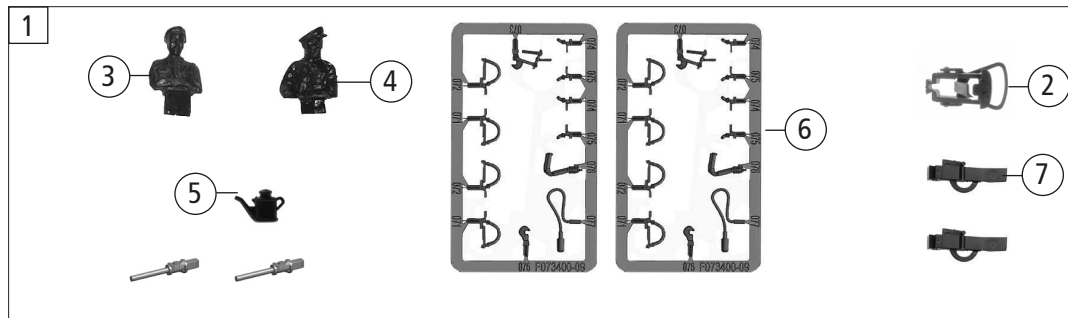

Symbolische Darstellung / Symbolic Illustration / Illustration figurative

Pos. Nr. / Pos.no.	Beschreibung / Description	Art.-Nr. / Art.no.	Preisgruppe /Price bracket
1	Zurüstbeutel / Accessory bag / Sac d'accessoires	150107	15
2	Standardkuppl. - Schwalbenschwanz / Standard coupler / Accouplement standard	89278	6
3	Heizer / Heater / Chauffage	89725	6
4	Lokführer / Train driver / Conducteur de train	89726	6
5	Ölkanne / Oil can / Bidon d'huile	92453	4
6	TS-Bremsschlauch / Part set / Jeu de	139832	7
7	Kurzkupplung / Short coupler / Accouplement	96525	8
8	PT-Schraube + M1,5x5 mm / PT-Screw / PT-Vis	108137	3
9	Gummifüße - 8 Stk o. Abb. / Rubber feet - 8 pieces, no ill. / Pieds en caoutchouc - 8 pièces, sans ill.	96231	5
10	Schiene - 350 mm o. Abb. / Rail - 350 mm not shown / Rail - 350 mm non illustré	96232	11
11	Glasbox - 350 mm o. Abb. / Glass box - 350 mm no ill. / Boîte en verre - 350 mm sans ill.	96233	11
12	Fixierung o. Abb. / Fixation no ill. / Fixation sans ill.	96353	15
13	Hartkartonsch. UT 396x115x80 mm o. Abb. / Hard cardboard box UT no ill. / Carton dur UT sans ill.	96397	12
14	Hartkartonsch. OT 396x115x80 mm o. Abb. / Hard cardboard box OT no ill. / Carton dur OT sans ill.	96398	12
15	VCI-Rostschutzfolie 160x200 mm o. Abb. / Anti-rust film no ill. / Film antirouille sans ill.	96297	5

D

GB

F

71393

71394

79394

Roco

Bitte bewahren Sie die Verpackung des Modells sorgfältig auf. Beim Abstellen des Modells bietet sie den besten Schutz. Ein mit beigelegten Zurüstteilen aufgerüstetes Modell paßt nur bedingt wieder in die Originalverpackung hinein, da diese aus Gründen der Transportsicherung sehr eng sein muß. Kleinere Teile des Modells, wie z.B. Puffer, sind wegen Detailtreue als aufgerüstete Steckteile ausgeführt und sind daher mit dem Grundkörper nicht ganz fest verbunden. Beim selbstverschuldeten Verlust möchten Sie bitte ein solches Teil neu bestellen. (In diesem Fall können Sie diese Teile auf dem Ersatzteilweg nachbestellen, eine Reklamation kann nicht geltend gemacht werden.) **Achtung!** Bei unsachgemäßem Gebrauch besteht Verletzungsgefahr durch funktionsbedingte scharfe Kanten und Spitzen! Änderungen von Konstruktion und Ausführung vorbehalten! Das Produkt darf nur in geschlossenen Räumen verwendet werden. Setzen Sie das Modell keiner direkten Sonneneinstrahlung, starken Temperaturschwankungen oder hoher Luftfeuchtigkeit aus.

Don't throw your box in the dustbin. If your model is not in use this box will keep it safe. If kits are mounted on a wagon it will be slightly tight when placing it in the original box. This guarantees safe transport. To keep the model like the original, smaller parts (e.g. buffers) had been manufactured separately from the body and are not tightly fixed on it. Therefore they probably can get lost. In this case you certainly may reorder them but a complaint would not be acceptable. **Attention!** At an incorrect use there exists danger of hurting because of cutting edges and tips! We reserve the right to change the construction and design! This product may only be used in closed rooms. Do not expose the model to direct sunlight, severe temperature fluctuations or high air humidity.

Veillez conserver ce mode d'emploi ainsi que l'emballage en vue d'un futur emploi. L'emballage se prête particulièrement bien pour stocker et protéger votre modèle lorsqu'il n'est pas en service. Un wagon entièrement équipé de ses pièces de finition ne rentre plus dans son emballage qu'après avoir dégagé la place nécessaire à l'aide d'un couteau fin et bien guisé aux endroits où sont montés ces pièces. La stabilité et la sécurité de l'emballage lors du transport du modèle de l'usine à votre détaillant (ou même à vous) impose une réduction au stricte minimum de toute place découpée et non utilisée, raison pour laquelle ces d'coupes ne peuvent malheureusement pas être aménagées déjà en usine. Quelques petites pièces de finition (des tampons p. e.) ne sont pas moulées d'un seul bloc avec leurs bases, mais séparément rapportées en vue d'une réalisation plus détaillée. Cela implique le risque de perte de ces composants. Dans ce cas, vous pouvez commander ces pièces aux S.A.V. ROCO; nous ne pouvons cependant pas donner suite à une réclamation éventuelle à cause de ces pièces perdues. **Attention!** Il y a danger de blessure à un emploi incorrect à cause des aiguilles et arêtes vives! Nous reservons le droit de modifier la construction et le dessin! Le produit ne doit être utilisé qu'en intérieur. Ne laissez jamais le modèle exposé au rayonnement solaire direct ou dans un endroit sujet à de grandes variations de températures ou à une humidité élevée.

Roco

Modelleisenbahn GmbH

Plainbachstraße 4
A-5101 Bergheim

Email: info@moba.cc

Tel.: 00800 5762 6000 
(kostenlos/ free of charge/ gratuit)

International: +43 820 200 668
(kostenpflichtig / chargeable / avec des
coûts - Zum Ortstarif aus dem Festnetz /
local tariff for landline / prix d'une appel
locale depuis du téléphone fixe - Mobil-
funk / Mobile max. 0,42€/min. incl. VAT)

 Alter/Age
14+
Modelleisenbahn GmbH
A-5101 Bergheim

8071393920 X / 2024

WWW.ROCO.CC

